

PROJEKTIONSWÄNDE PROJECTION SCREENS

MOBIL und STATIONÄR
MOBILE and PERMANENT

Handbuch für ROLL-UP Projektionswände

Manual for ROLL-UP projection screens



LS 40

Version 1.0/2004

Inhalt / Directory

Allgemeines <i>General</i>	3
Montagemöglichkeiten <i>Methods of Installation</i>	4
Universal-Montagewinkel <i>Universal Mounting Brackets</i>	4
Wand / Deckenhalter <i>Wall /Ceiling Brackets</i>	5
Wandhalter vario <i>Wall Brackets vario</i>	6
Deckenhalter vario <i>Ceiling Brackets vario</i>	7
Projektionswand für Deckeneinbau+Montageset vario Projection Screen for ceiling integration +Mounting Set vario	8
Elektrische Installation <i>Electrical Installation</i>	11
SCHALTPLAN-230V WIRING DIAGRAM-230V	
Endlagenverstellung	12
Motor links / Behang hinten und Motor rechts / Behang vorne <i>Stop position adjustment</i>	13
motor left / fabric back and motor right / fabric in front	
Endlagenverstellung	14
Motor links / Behang vorne und Motor rechts / Behang hinten <i>Stop position adjustment</i>	15
motor left / fabric in front and motor right / fabric back	
Zubehör/Accessories	16
Steuerung für Motorwände Controller for motor screens	
Bedienungsanleitung/Operating instructions	
Kurbel-Mechanismus <i>hand crank operation</i>	17
Selbstroll-Mechanismus spring roller.....	18

Allgemeines General

Qualität und Sicherheit:

Diese Projektionswand entspricht den sicherheitstechnischen Anforderungen nach DIN 19045 Teil 5.

Das Bildwandmaterial entspricht mindestens der Baustoffklasse B2 nach DIN 4102 Teil 1.

Garantie:

Der Gewährleistungszeitraum für Produktionsmängel beträgt 24 Monate.

Pflegehinweise:

Das Bildwandtuch ist vor starker Verunreinigung zu schützen und kann bei Bedarf mit milder Seifenlauge und weichem Tuch gereinigt werden.

Bewegliche Teile der Projektionswand sind dauergeschmiert und wartungsfrei.

WICHTIG !

Die der Projektionswand beigegefügt Schrauben sind ausschließlich für die Befestigung der Montagehilfen an der Projektionswand vorgesehen. Für die Befestigung der Projektionswand an der Wand oder Decke benötigen Sie zusätzlich Schrauben oder Beschläge, die zur Beschaffenheit der Wand passen. Falls Sie nicht sicher sind, welche Art von Schrauben geeignet sind, wenden Sie sich bitte an den Fachhandel.

Hinweis:

Für störungsfreien Betrieb, muß die Projektionswand waagrecht montiert sein. Verwenden Sie dazu einen Winkel und eine Wasserwaage.

Quality and Safety:

This projection screen is in accordance with the safety regulations in DIN standard 19045 part 1.

According to DIN 4102 part 1, the screen fabric meets at minimum the criteria of class B2.

Warranty:

The warranty period for production deficiencies is 24 months.

Care instructions:

The screen fabric has to be prevented from intense soiling and can be cleaned with a mild soap sud and a soft cloth if required.

All mechanical parts of the screen are permanently lubricated and maintenance-free.

IMPORTANT !

The screws supplied together with the projection screen are to be used for mounting the brackets to the projection screen only.

In addition to this, you will need to choose screws or fittings which are suitable for securing the brackets to the kind of walls you have. If you are unsure about what type of screw to use, please contact your local hardware store.

Note:

For proper operation, screen assembly must be level after installation. Use carpenter's level and plum level.

MONTAGEMÖGLICHKEITEN METHODS OF INSTALLATION

UNIVERSAL-MONTAGEWINKEL UNIVERSAL MOUNTING BRACKETS

Unsere Rollbildwände werden serienmäßig mit **Universal-Montagewinkeln** geliefert

As a standard, our roll-up screens come with **Universal Mounting Brackets**



WANDMONTAGE WALL MOUNTED

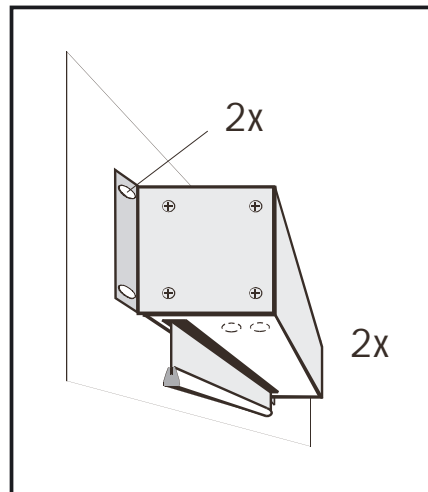
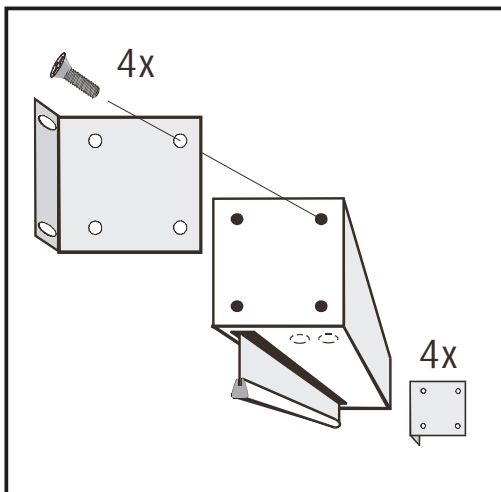

Die 2 Montagewinkel müssen mit jeweils 4 der mitgelieferten Schrauben seitlich an der Projektionswand befestigt werden. Je nach Art der Montage (Wand- oder Deckenmontage) müssen die Winkel horizontal oder vertikal angebracht werden. (siehe Abb. links)

DECKENMONTAGE CEILING MOUNTED

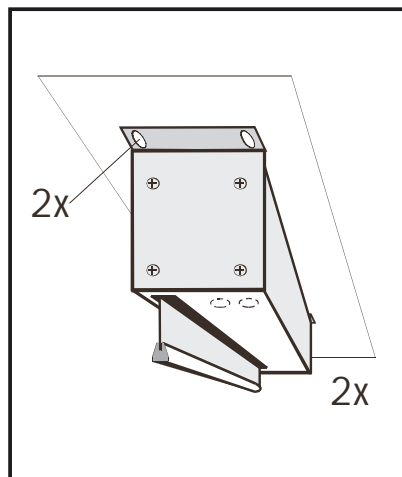
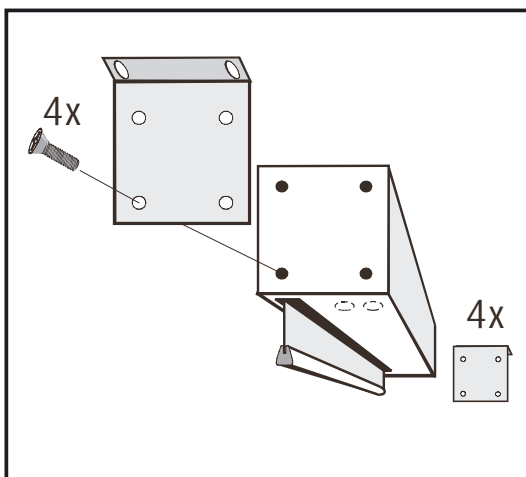

The two Mounting Brackets have to be fixed at either sides of the screen casing with the 4 enclosed Phillips screws. Depending on where the projection screen is mounted to (wall or ceiling), the brackets have to be attached horizontal or vertical. (see sketch on the left)

WAND / DECKENHALTER WALL / CEILING BRACKETS

Durch die horizontale und vertikale Montagemöglichkeit kann der **Inline Wand/Deckenhalter** für Wand- oder Deckenmontage verwendet werden.

*The **Inline-Wall/Ceiling Bracket** can be used for wall or ceiling mounting because of its horizontal and vertical mounting options.*

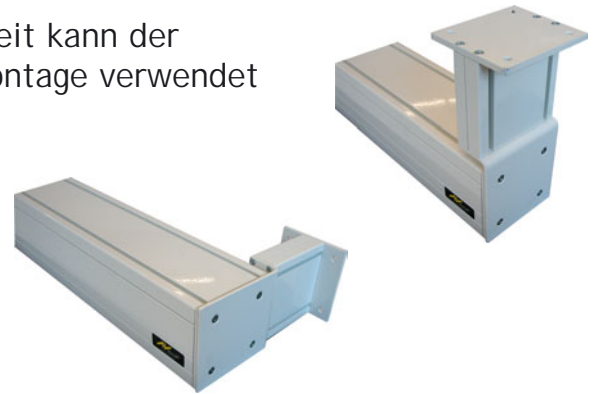

WANDMONTAGE WALL MOUNTED

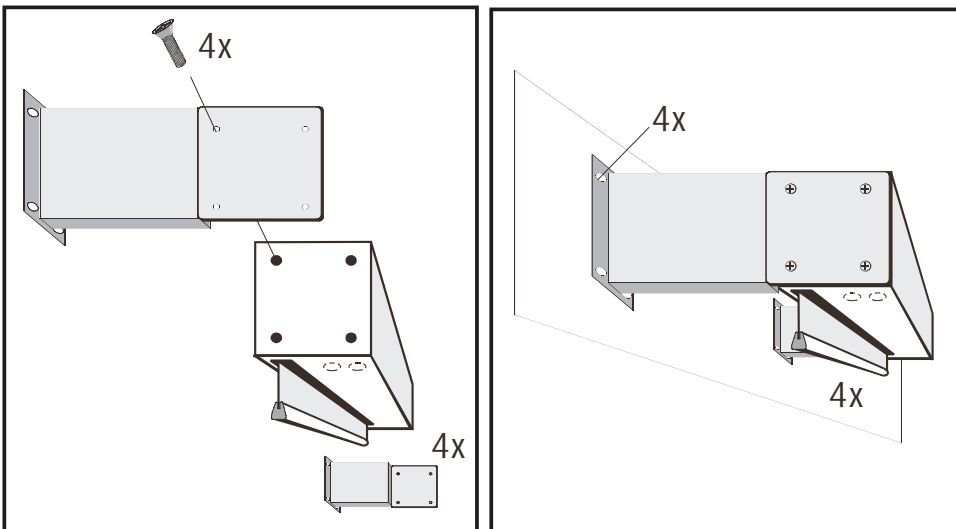

Die 2 Wand/Deckenhalter werden mit jeweils 4 der mitgelieferten Schrauben seitlich an der Projektionswand befestigt.
Je nach Art der Montage (Wand- oder Deckenmontage), werden die Wand/Deckenhalter horizontal oder vertikal an der Projektionswand angeschraubt. (siehe Abb. links)

DECKENMONTAGE CEILING MOUNTED

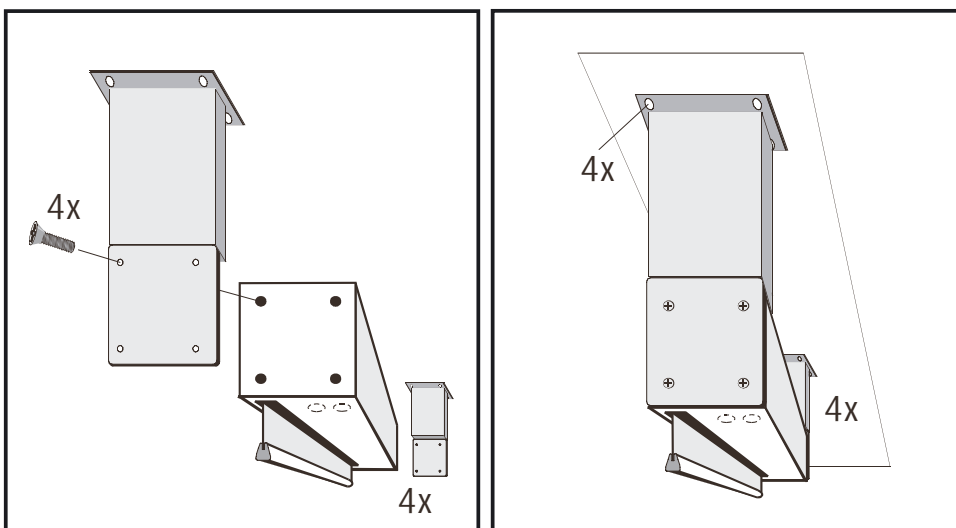

*The two Wall/Ceiling Brackets have to be fixed at either sides of the screen casing with the 4 enclosed Phillips screws. (see sketch on the left)
Depending on where the projection screen is mounted to (wall or ceiling), the brackets have to be attached horizontal or vertical. (see sketch on the left)*

WANDHALTER vario WALL BRACKETS vario

Der **Inline-Wandhalter** vario kann an beliebiger Stelle am Schutzkasten montiert werden.
Durchlaufende Nuten geben maximale Flexibilität bei der Montage.

*The **Inline-Wall Bracket** vario can be adjusted at any point on the case.
Continuous T-slots on the top provide maximum flexibility for mounting.*



WANDMONTAGE WALL MOUNTED

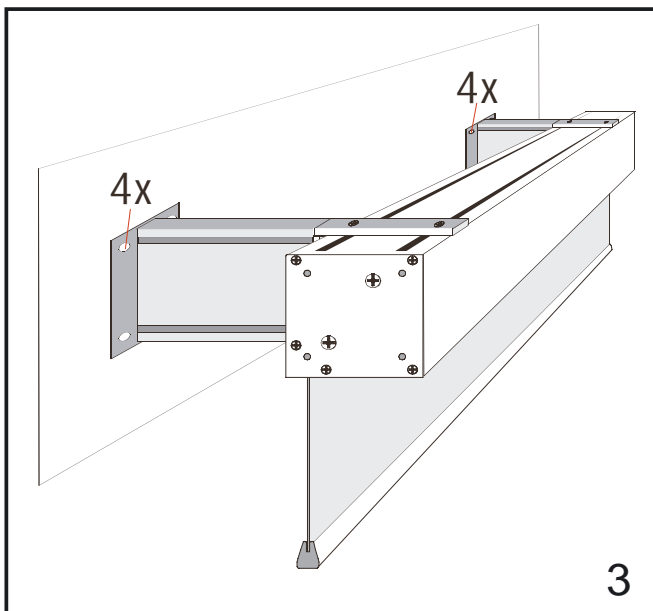
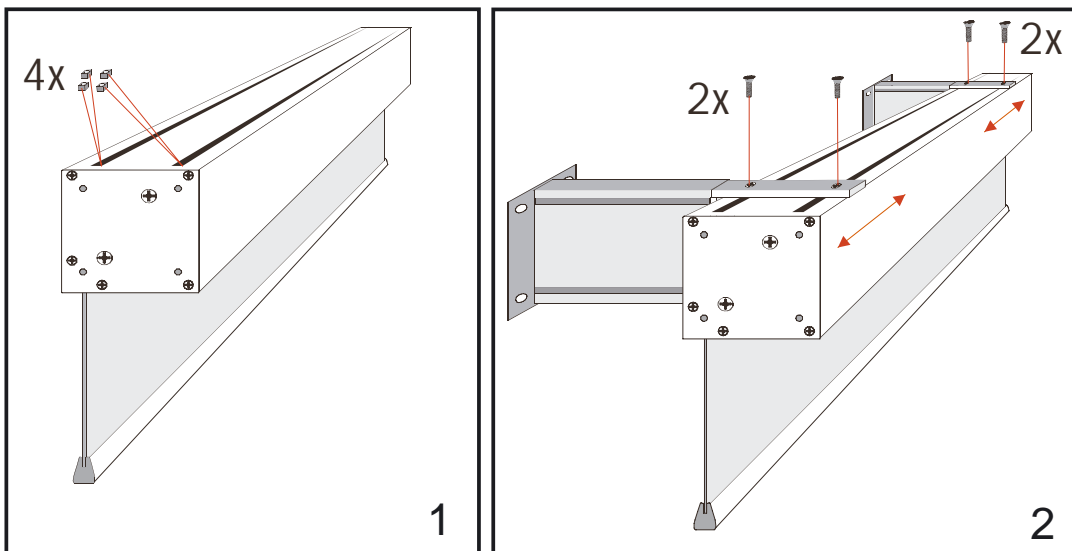

Die 2 Wandhalter vario werden mit jeweils 2 der mitgelieferten Schrauben sowie 2 Nutmuttern an der Projektionswand befestigt. (siehe Abb. links)

Each of the two Wall Brackets vario have to be fixed at the screen casing with the 2 enclosed Phillips screws and 2 nuts for the T-slots. (see sketch on the left)

DECKENHALTER vario CEILING BRACKET vario

Der **Inline-Deckenhalter vario** kann an beliebiger Stelle am Schutzkasten montiert werden.
Durchlaufende Nuten geben maximale Flexibilität bei der Montage.

*The **Inline Ceiling Bracket vario** can be adjusted at any point on the case.
Continuous T-slots on the top provide maximum flexibility for mounting.*



DECKENMONTAGE CEILING MOUNTED

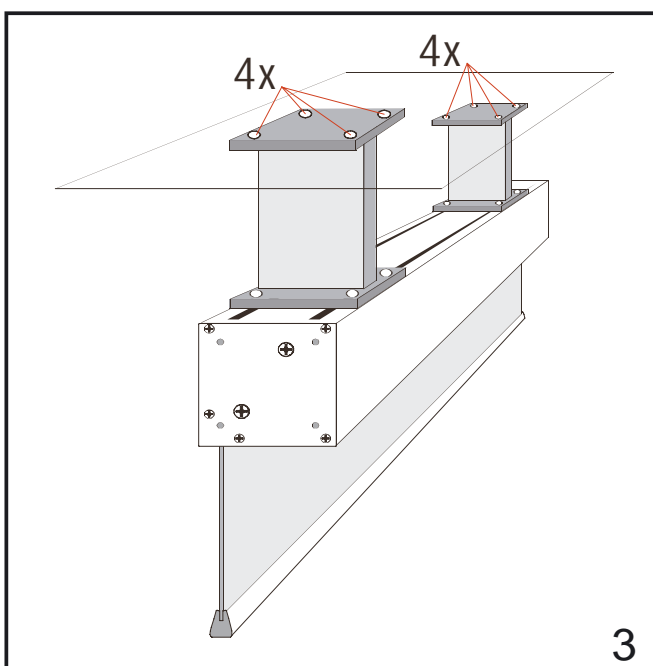
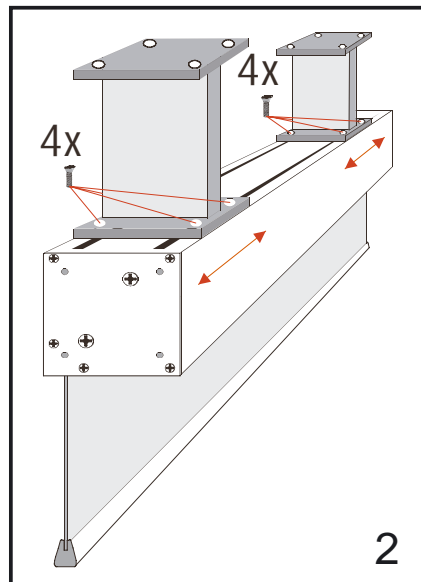
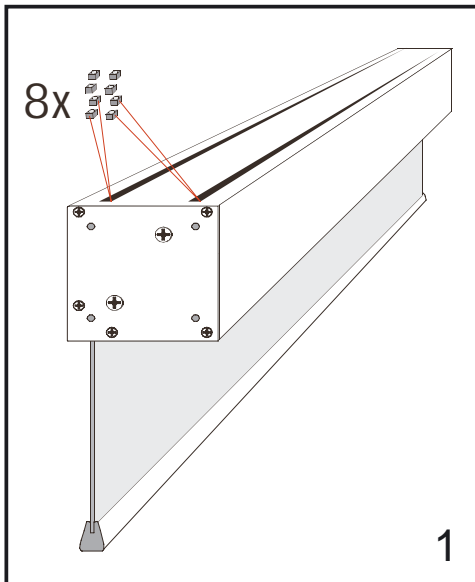

Die 2 Deckenhalter vario werden mit jeweils 4 der mitgelieferten Schrauben sowie 4 Nutmuttern an der Projektionswand befestigt. (siehe Abb. links)

Each of the two Wall Brackets vario have to be fixed at the screen casing with the 4 enclosed Phillips screws and 4 nuts for the T-slots. (see sketch on the left)

PROJEKTIONSWAND für DECKENEINBAU PROJECTION SCREEN for CEILING INTEGRATION

Keine zusätzliche Deckenausnehmung nötig!

Die Projektionswand kann durch Abnehmen der Clipswinkel und Lösen der Schrauben am Montagewinkel einfach demontiert werden.

No additional access for servicing needed!

The projection screen can be easily dismantled by taking off the clip brackets and detaching the screws at the mounting brackets

Montagewinkel /
mounting bracket

Clipswinkel / clip bracket

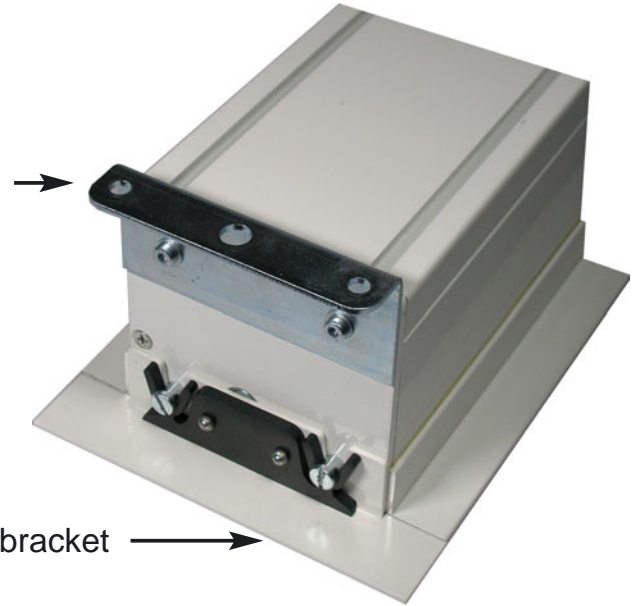

MONTAGESET VARIO für ABGEHÄNGTE DECKE MOUNTING SET VARIO for SUSPENDED CEILING

Projektionswand für Deckeneinbau mit
Montageset vario für abgehängte Decke

*Projection Screen for ceiling integration with
Mounting Set vario for suspended ceiling*

Montageplatte / mounting plate

Kontermutter / counter nut

Gewindestange / thread rod

Montagewinkel / mounting bracket

Sicherheitsmuttern / self lock nuts

Clipswinkel / clip bracket

Lochabstand Montagewinkel
spacing of mounting brackets

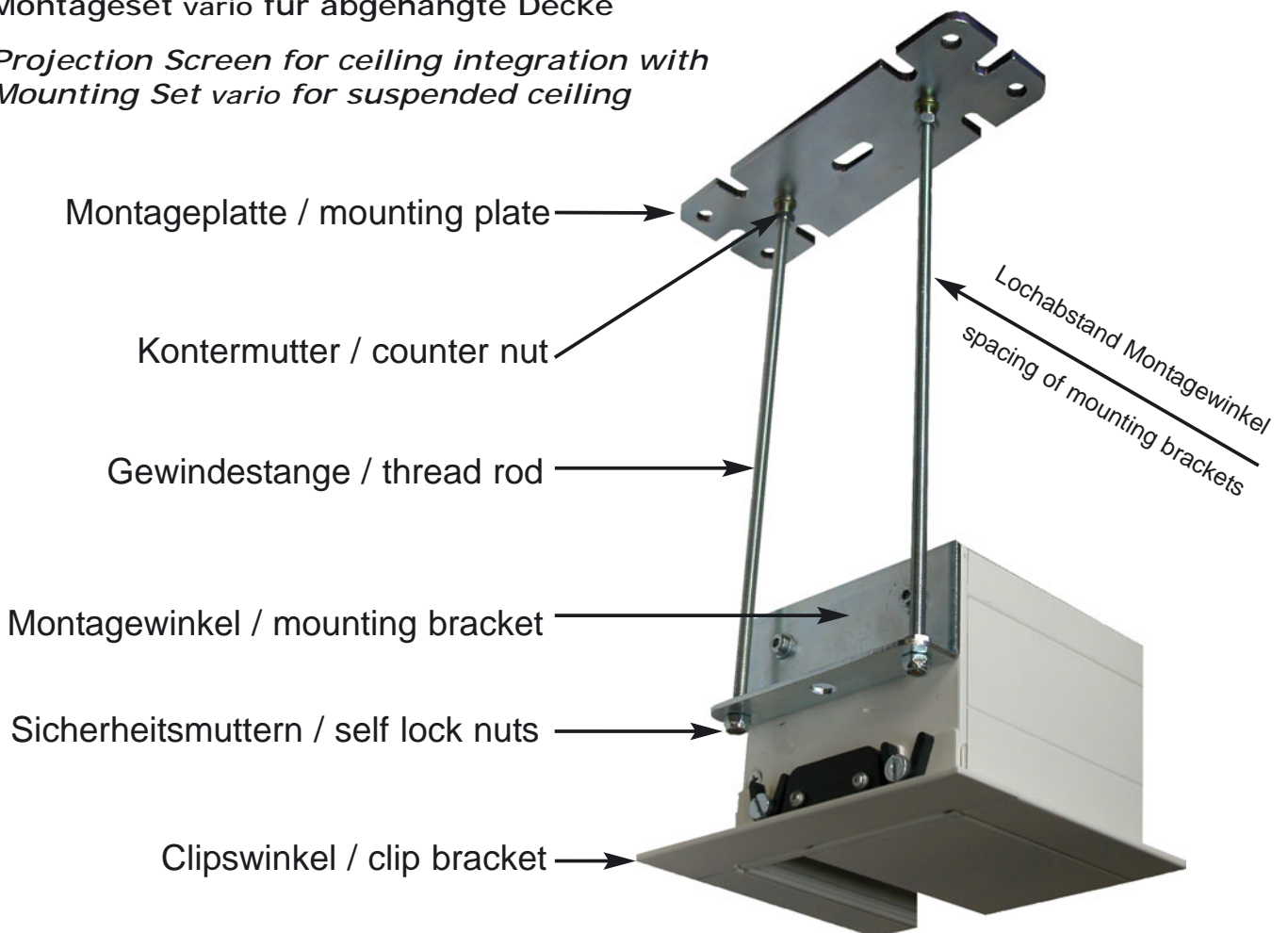

1: Montageplatten *Mounting plates*

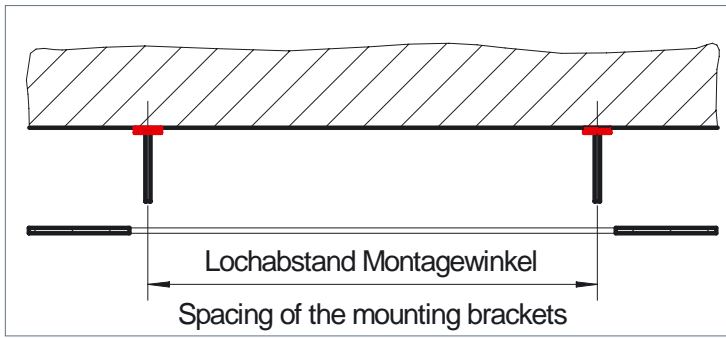

Die Montageplatten müssen derart montiert werden, daß der Abstand der Gewindestangen mit dem Lochbild der Montagewinkel übereinstimmt. (siehe Skizze)

The mounting plates have to be fixed according to the hole pattern of the projection screen's mounting brackets. (see sketch)

2: Gewindestangen *Thread rods*

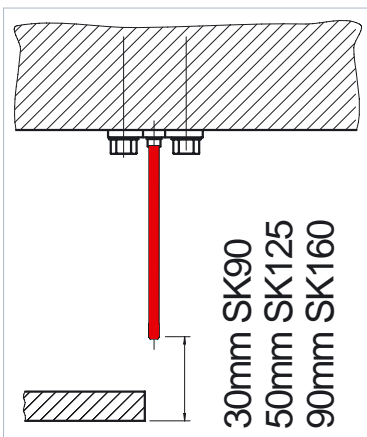

Schrauben Sie die Gewindestangen in die Montageplatte ein und kürzen Sie diese entsprechend der Skizze.

Screw in the thread rods and shorten them according to the sketch.

3: Kontermuttern *Counter nuts*

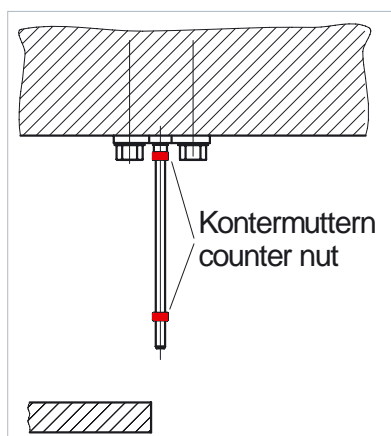

Schrauben Sie eine Kontermutter auf jede Seite der Gewindestangen. Schrauben Sie die Gewindestangen in die Montageplatte ein und sichern Sie diese mit den Kontermuttern.

Screw on a counter nut on either side of the thread rods. Screw in the thread rods and secure them with the counter nuts.

4: Montage der Projektionswand *Mounting of the projection screen*

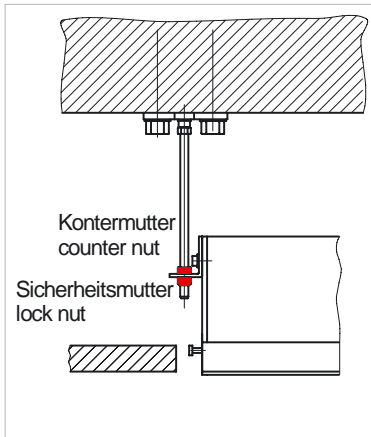

Montieren Sie die Projektionswand mit den 4 Sicherheitsmutter. Dazu verwenden Sie den mitgelieferten Rohrsteckschlüssel. Nach dem Justieren sichern Sie die Projektionswand mit den unteren Kontermuttern.

Mount the projection screen with the 4 lock nuts. Use the enclosed tubular spanner. After adjustment secure the screen with the lower counter nut.

5: Clipswinkel *Clip bracket*

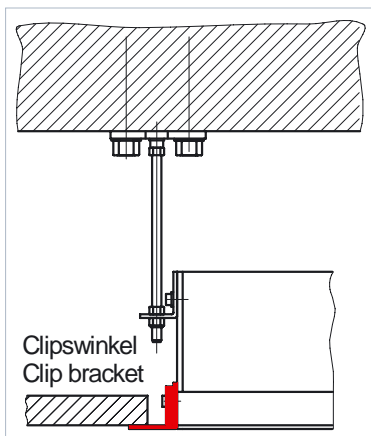

Zum Schluß setzen Sie den Clipswinkel ein.

Finally apply the clip bracket .

Ausnehmung für abgehängte Decken *Recess for suspended ceilings*

Im Falle eines nachträglichen Einbaus der Projektionswand in eine abgehängte Decke, ist eine Ausnehmung L x B It. Skizze herzustellen.

In case of subsequent mounting of the projection screen into a suspended ceiling, a recess L x B according to the sketch below has to be made.

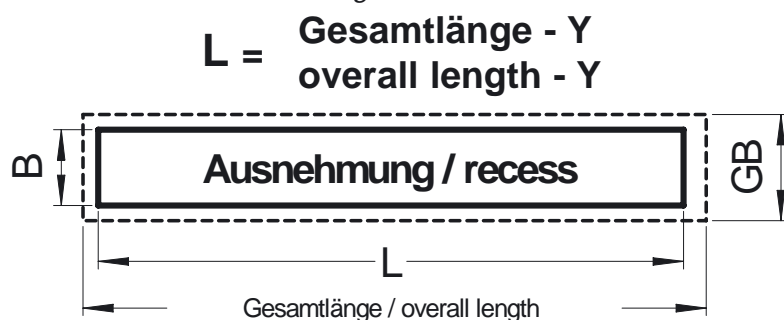

	GB	B	Y
SK90	130mm	105mm	16mm
SK125	165mm	140mm	24mm
SK160	220mm	180mm	30mm

ELEKTRISCHE INSTALLATION

ELECTRICAL INSTALLATION

ACHTUNG! WICHTIGE HINWEISE

Arbeiten an einem 230V-Netz dürfen nur von einem konzessionierten Elektrounternehmen ausgeführt werden. Bitte übergeben Sie diese Beschreibung und die separat jedem Motor und Schalter bzw. Steuerungselement beigelegten Anschlußvorschriften der ausführenden Fachkraft.

Falscher Anschluß der Projektionswand zerstört den Motor!

Keine Lichtschalter verwenden !

Niemals mehrere Schalter an einen Motor, oder mehrere Motoren an einen Schalter anschließen!

ACHTUNG !

Wird eine Motorbildwand mit Kleinspannung angesteuert, so muß ein Motorsteuergerät (siehe Kapitel "Zubehör"), installiert werden ! Schäden am Motor und Folgeschäden, die durch Nichteinbindung eines Motorsteuergerätes verursacht werden, sind von der Garantie ausgenommen.

CAUTION! IMPORTANT INSTRUCTIONS

To guarantee all safety requirements according to the local and national wiring regulations, the electrical installation has to be done by an authorized electrical enterprise. Please hand over this information and the wiring regulations, enclosed to each motor and switch or control unit, to the responsible electrician.

Irregular wiring of the projection screen causes the destruction of the motor!

Do not use light switches!

Do not wire two or more switches to one motor, nor wire several motors to one switch!

CAUTION !

Controlling a motor screen with extra-low voltage, you have to install a motor control unit ! (see chapter "Accessories") Any damage to the motor and any consequential damage caused by not installing a motor control unit is not covered by warranty.

SCHALTPLAN-230V

WIRING DIAGRAM-230V

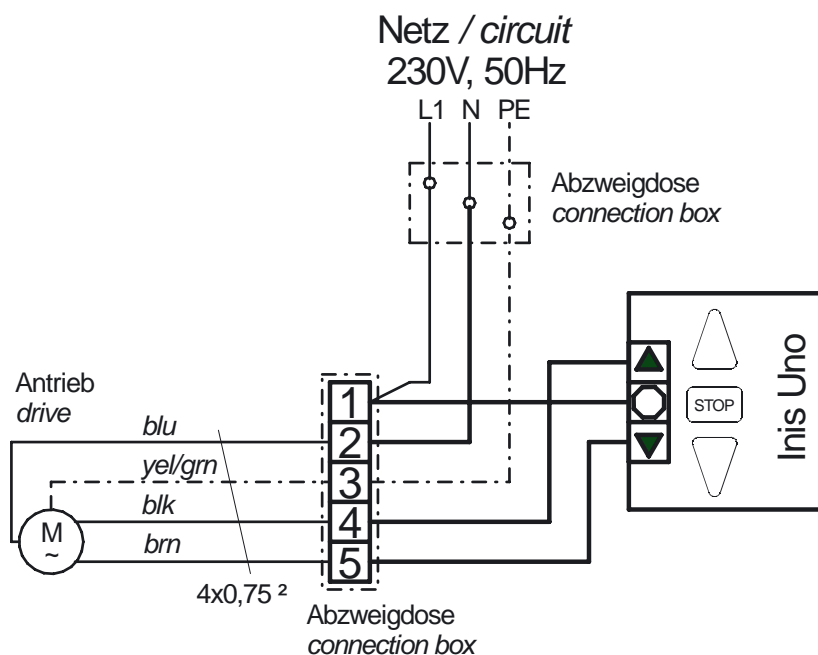

ENDLAGENVERSTELLUNG

MOTOR links/ BEHANG hinten und MOTOR rechts / BEHANG vorne

VERLUST DES GARANTIEANSPRUCHES

Die Projektionswand ist werkseitig auf das bestellte Bildmaß eingestellt und die Einstellschrauben plombiert.

Eine Veränderung der unteren oder oberen Endposition ist daher nicht nötig.

WICHTIG: Schäden die durch das Verstellen der Endpunkte verursacht werden, sind von der Garantie ausgenommen.

Hinweis: Sollte dennoch eine Verstellung der Endlagen aus anwendungstechnischen Gründen nötig sein, so darf dies nur von qualifiziertem Personal durchgeführt werden.

Nehmen Sie die Verstellung in kleinen Schritten (1/4 Umdrehung) vor und überprüfen Sie das Resultat durch vollständiges Ein- und Ausfahren der Projektionswand.

Verstellung des unteren Endpunktes (MAX):

Entfernen Sie die runde Abdeckkappe an der Unterseite der Bildwand. (siehe Abb. MAX)

Um den **Endpunkt MAX nach oben** zu verschieben muß die **Verstellschraube** geringfügig nach **rechts** (im Uhrzeigersinn) gedreht werden. (siehe Abb. MAX)

Um den **Endpunkt MAX nach unten** zu verschieben muß die **Verstellschraube** geringfügig nach **links** (gegen den Uhrzeigersinn) gedreht werden. (siehe Abb. MAX)

Achtung:

Die STOP-Markierung darf nicht überfahren werden !

Verstellung des oberen Endpunktes (MIN):

Entfernen Sie die runde Abdeckkappe an der Unterseite der Bildwand. (siehe Abb. MIN)

Um den **Endpunkt MIN nach unten** zu verschieben muß die **Verstellschraube** geringfügig nach **rechts** (im Uhrzeigersinn) gedreht werden. (siehe Abb. MIN)

Um den **Endpunkt MIN nach oben** zu verschieben muß die **Verstellschraube** geringfügig nach **links** (gegen den Uhrzeigersinn) gedreht werden. (siehe Abb. MIN)

Achtung:

Die Unterleiste des Behanges darf nicht in die Öffnung des Gehäuses gezogen werden !

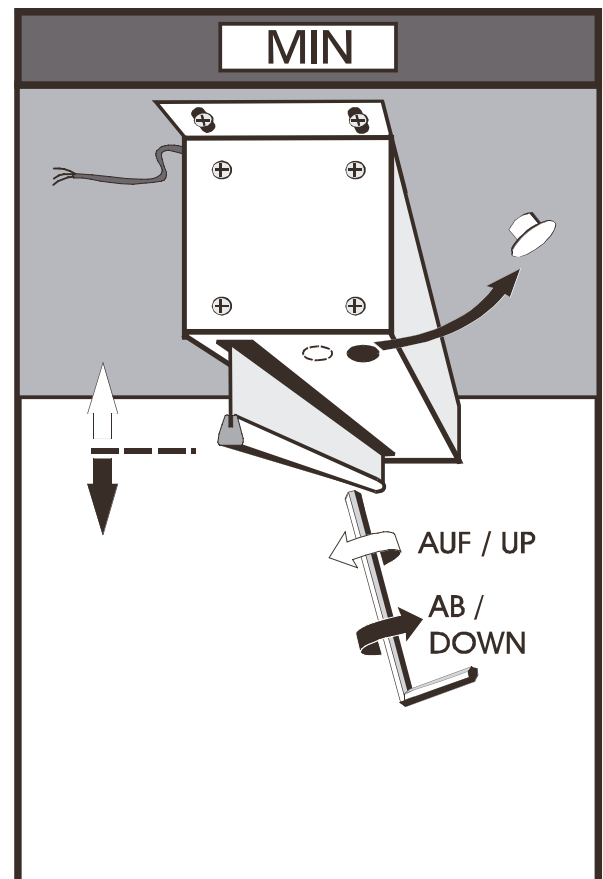
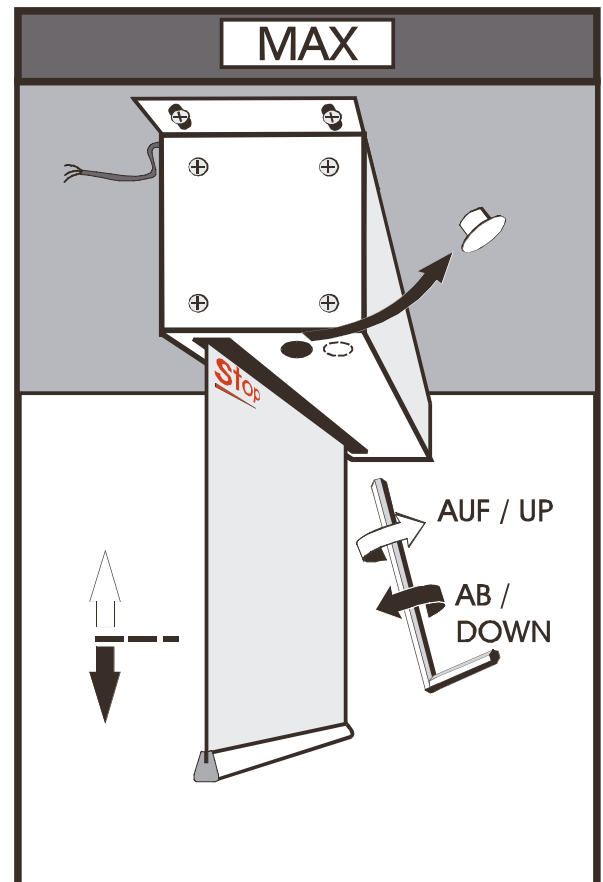

STOP POSITION ADJUSTMENT

MOTOR left / FABRIC back
and MOTOR right / FABRIC in front

LOSS of WARRANTY

The projection screen is properly adjusted at factory and the adjusting screws are sealed. Changing of the minimum or maximum final position is not necessary.

Important: Any damage caused by the adjustment of final positions is not covered by warranty.

Note: Should it be necessary to adjust the final positions by applicational reasons, only skilled personnel is allowed to do so.

Do the adjustment in small steps (one-quarter turn) and check the result by unwind and rewind the fabric completely.

Adjustment of the final position MAX:

Remove the plastic cap on the bottom side of the projection screen. (see sketch MAX)

To set the **final position MAX higher**, turn the **adjusting screw** slightly to the **right** (clockwise). (see sketch MAX)

To set the **final position MAX lower**, turn the **adjusting screw** slightly to the **left** (anti-clockwise).

CAUTION: Do not allow the screen to go beyond the STOP-limit

Adjustment of the final position MIN:

Remove the plastic cap on the bottom side of the projection screen. (see sketch MIN)

To set the **final position MIN lower**, turn the **adjusting screw** slightly to the **right** (clockwise). (see sketch MIN)

To set the **final position MIN higher**, turn the **adjusting screw** slightly to the **left** (anticlockwise).

CAUTION: Do not allow the batten to be pulled into the screen casing !

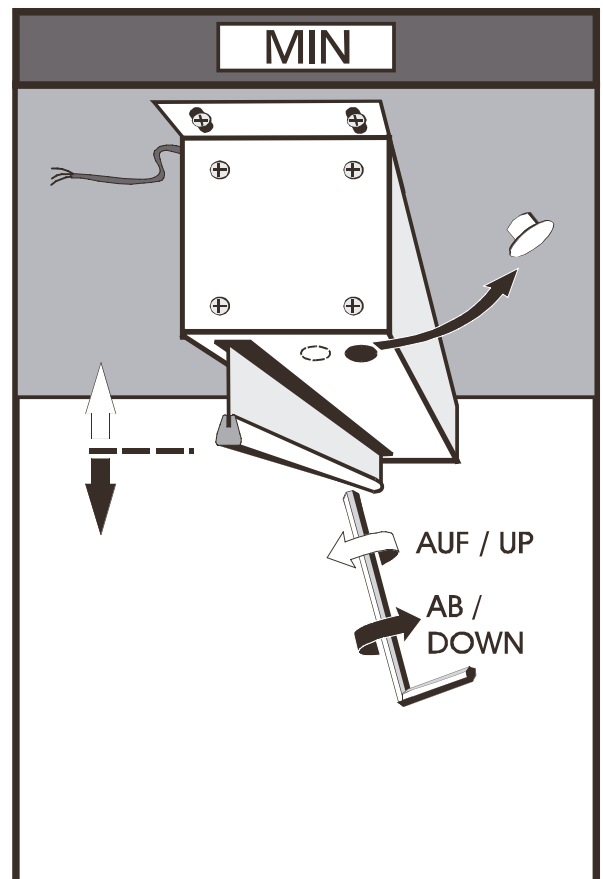
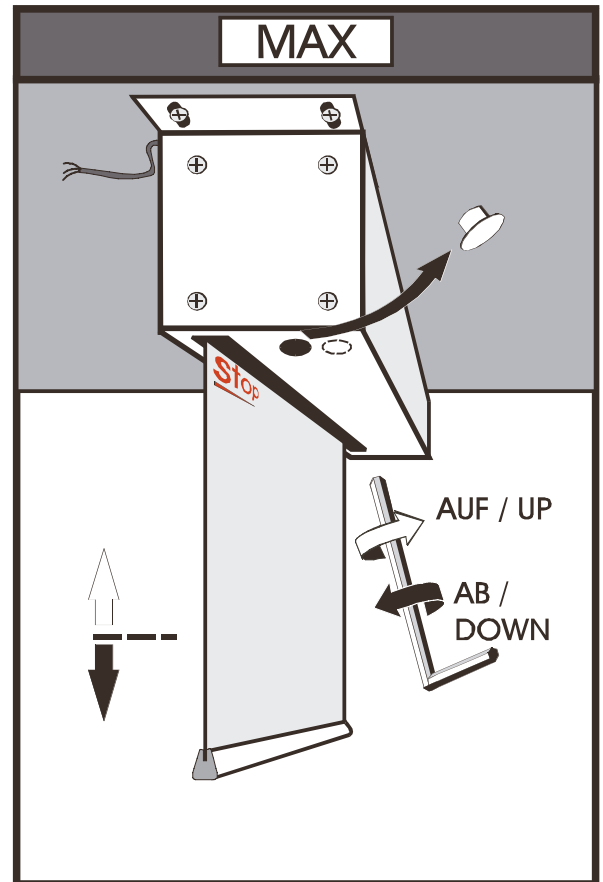

ENDLAGENVERSTELLUNG

MOTOR links/ BEHANG vorne
und MOTOR rechts / BEHANG hinten

VERLUST DES GARANTIEANSPRUCHES

Die Projektionswand ist werkseitig auf das bestellte Bildmaß eingestellt und die Einstellschrauben plombiert.

Eine Veränderung der unteren oder oberen Endposition ist daher nicht nötig.

WICHTIG: Schäden die durch das Verstellen der Endpunkte verursacht werden, sind von der Garantie ausgenommen.

Hinweis: Sollte dennoch eine Verstellung der Endlagen aus anwendungstechnischen Gründen nötig sein, so darf dies nur von qualifiziertem Personal durchgeführt werden.

Nehmen Sie die Verstellung in kleinen Schritten (1/4 Umdrehung) vor und überprüfen Sie das Resultat durch vollständiges Ein- und Ausfahren der Projektionswand.

Verstellung des unteren Endpunktes (MAX):

Entfernen Sie die runde Abdeckkappe an der Unterseite der Bildwand. (siehe Abb. MAX)

Um den **Endpunkt MAX nach oben** zu verschieben muß die **Verstellschraube** geringfügig nach **rechts** (im Uhrzeigersinn) gedreht werden. (siehe Abb. MAX)

Um den **unteren Endpunkt nach unten** zu verschieben muß die **Verstellschraube** geringfügig nach **links** (gegen den Uhrzeigersinn) gedreht werden. (siehe Abb. MAX)

Achtung:

Die STOP-Markierung darf nicht überfahren werden !

Verstellung des oberen Endpunktes (MIN):

Entfernen Sie die runde Abdeckkappe an der Unterseite der Bildwand. (siehe Abb. MIN)

Um den **Endpunkt MIN nach unten** zu verschieben muß die **Verstellschraube** geringfügig nach **rechts** (im Uhrzeigersinn) gedreht werden. (siehe Abb. MIN)

Um den **Endpunkt MIN nach oben** zu verschieben muß die **Verstellschraube** geringfügig nach **links** (gegen den Uhrzeigersinn) gedreht werden. (siehe Abb. MIN)

Achtung:

Die Unterleiste des Behanges darf nicht in die Öffnung des Gehäuses gezogen werden !

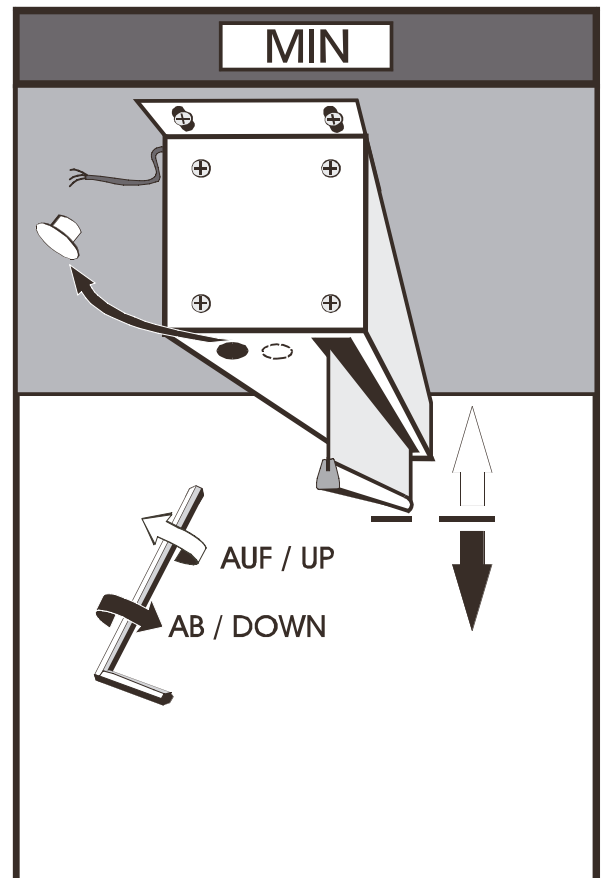
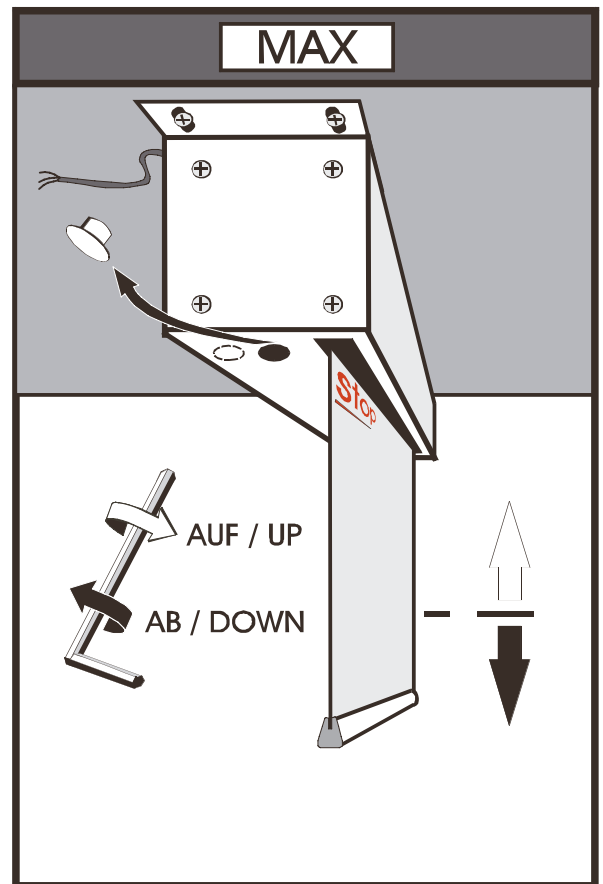

STOP POSITION ADJUSTMENT

MOTOR left / FABRIC in front
and MOTOR right / FABRIC back

LOSS of WARRANTY

The projection screen is properly adjusted at factory and the adjusting screws are sealed.

Changing of the minimum or maximum final position is not necessary.

Important: Any damage caused by the adjustment of final positions is not covered by warranty.

Note: Should it be necessary to adjust the final positions by applicational reasons, only skilled personnel is allowed to do so.

Do the adjustment in small steps (one-quarter turn) and check the result by unwind and rewind the fabric completely.

Adjustment of the final position MAX:

Remove the plastic cap on the bottom side of the projection screen. (see sketch MAX)

To set the **final position MAX higher**, turn the **adjusting screw** slightly to the **right** (clockwise). (see sketch MAX)

To set the **final position MAX lower**, turn the **adjusting screw** slightly to the **left** (anti-clockwise).

CAUTION:

Do not allow the screen to go beyond the STOP-limit !

Adjustment of the final position MIN:

Remove the plastic cap on the bottom side of the projection screen. (see sketch MIN)

To set the **final position MIN lower**, turn the **adjusting screw** slightly to the **right** (clockwise). (see sketch MIN)

To set the **final position MIN higher**, turn the **adjusting screw** slightly to the **left** (anticlockwise).

CAUTION: Do not allow the batten to be pulled into the screen casing !

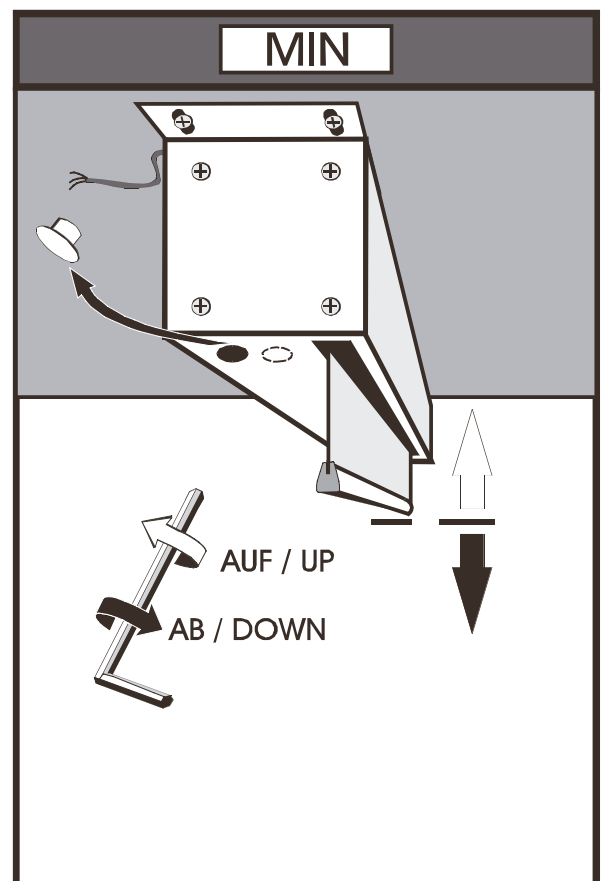
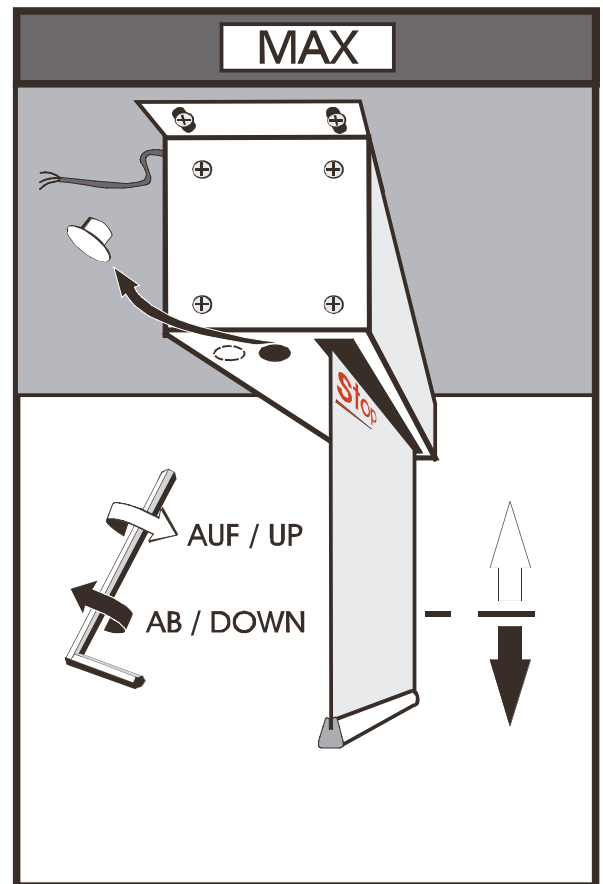

ZUBEHÖR / ACCESSORIES

STEUERUNG für MOTORWÄNDE CONTROLLER for MOTOR SCREENS

EINZELSTEUERUNG (Hausinstallation) SINGLE CONTROL (house-wiring)



Inis Uno:

Wandschalter, zur Steuerung eines Motorantriebes;
Aufputz und Unterputzschalter (AUF-STOPP-AB)

*wall switch, to control one screen with motor drive;
on-wall and flush mounted (UP-STOP-DOWN)*

MEDIENSTEUERUNG (Kleinspannung) MEDIA CONTROL PANEL (extra-low voltage)



Centralis Uno IB:

Motorsteuergerät, 2 Zwischenpositionen programmierbar,
Aufputz und Unterputz

*motor control unit, 2 intermediate positions programmable,
on-wall and flush mounted*



CD 800N:

Motorsteuergerät, mit Sicherungseinsatz zum Schutz des Motors vor
unzulässigen Steuerbefehlen
(Ausführung zur Montage auf 35mm Hutschiene in Verteilerschränken)

*motor control unit, with fuse to protect the motor from incorrect control
commands. (designed to be fixed on a 35mm DIN-rail in a distribution box)*

FUNKSTEUERUNG RADIO CONTROL



SOMFY Radio Funkfernsteuerungs-Set System 30/R:

bestehend aus Funk-Empfänger Centralis Indoor RTS zur Unterputzmontage
und Fernbedienung Centralis RTS im Schalterdesign zur Wandmontage.
(optional Aufputzadapter)

SOMFY Radio Radio Control-Set System 30/R:

includes a radio remote control receiver Centralis Indoor RTS for flush
mounting and a radio transmitter Centralis RTS in wall-switch design for
surface mounting. (optional on-surface adapter)



SOMFY Funkfernsteuerungs-Set System 30/ T:

bestehend aus Funk-Empfänger Centralis Indoor RTS zur Unterputzmontage
und Handfernbedienung Telis 1.
(optional: Telis 4...vier Kanäle; Aufputzadapter)

SOMFY Radio Radio Control-Set System 30/T:

includes a radio remote control receiver Centralis Indoor RTS for flush
mounting and a handheld radio transmitter Telis 1.
(optional: Telis 4...four channels; on-surface adapter)

KURBEL-MECHANISMUS HAND CRANK OPERATION

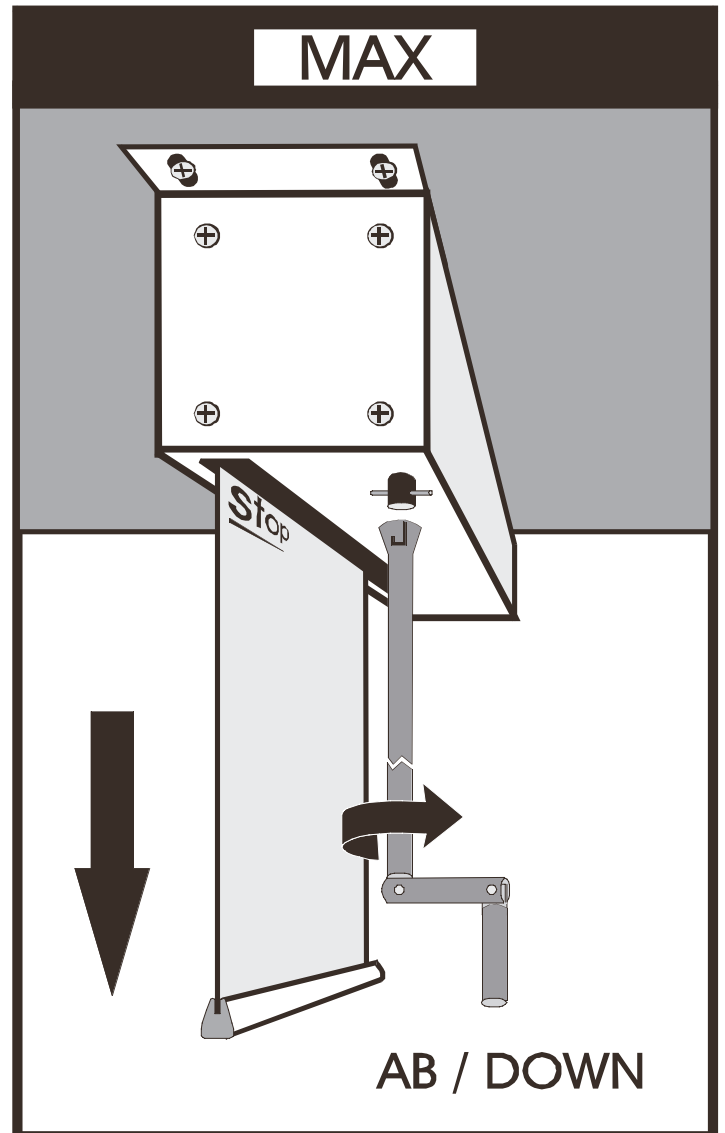
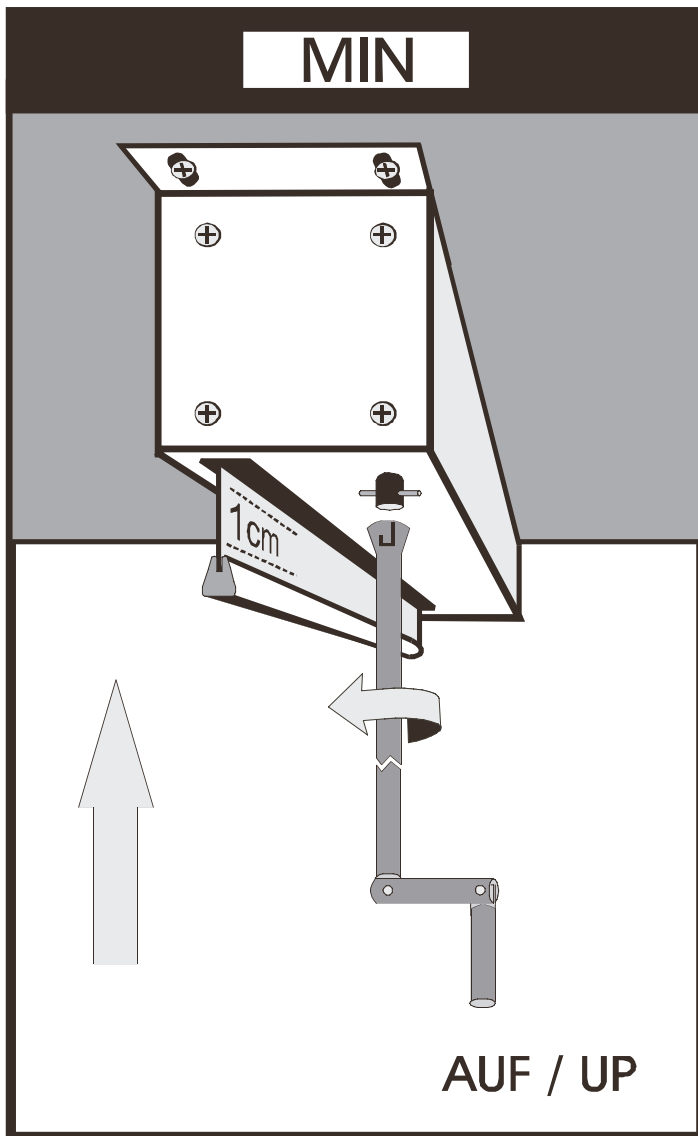

**Nicht über die STOP-Markierung abwickeln !
Die Unterleiste nicht in das Gehäuse einziehen !**

*Do not unwind beyond the STOP-limit
Do not pull the batten into the casing !*

SELBSTROLL-MECHANISMUS SPRING ROLLER

Abrollen:

Führen Sie den Behang mit oder ohne Zugstab am Griff der Unterleiste nach unten. Wird der Abrollvorgang gestoppt, arretiert die Selbstrollermechanik in der entsprechenden Höhe.

Vor dem Loslassen der Bildwand Arretierung prüfen!

Aufrollen:

Ziehen Sie am Griff ruckartig einige Zentimeter nach unten und lassen dann den Behang zügig nach oben gleiten. Der Griff darf dabei nicht losgelassen werden!

Achtung!

Ziehen sie den Behang nicht über die STOP-Markierung ! (siehe Abb.)

Wir empfehlen Ihnen, den Behang beim ersten Mal nur die halbe Auszugslänge nach unten zu ziehen. Sollte es ihnen nicht gleich gelingen den Mechanismus zu entriegeln, haben Sie noch Reserven für weitere Versuche.

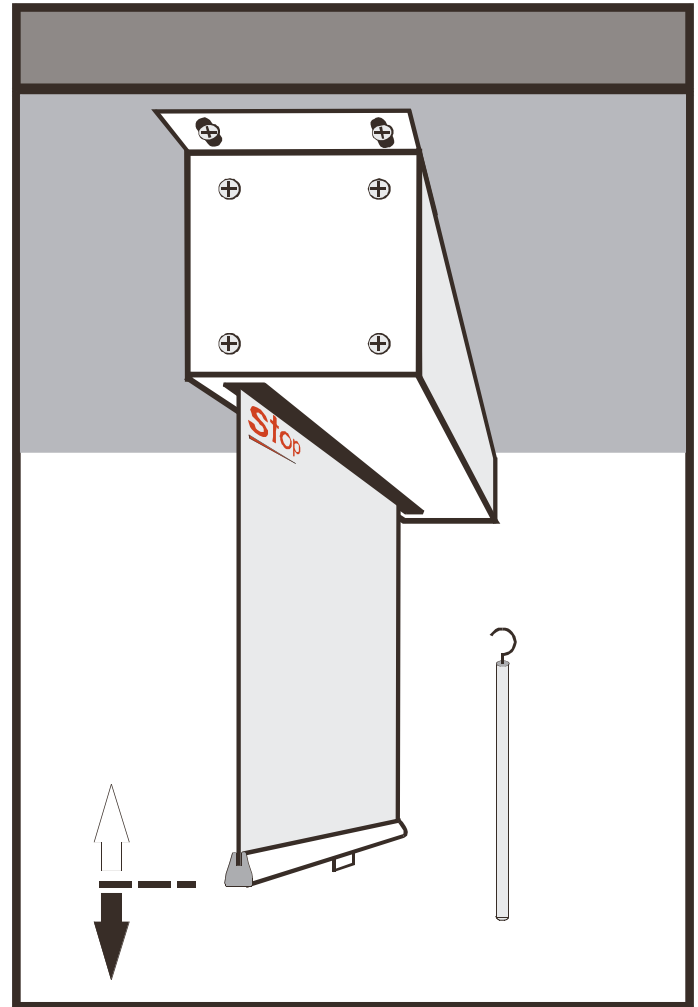

Unwind:

Guide down the fabric with or without the pull bar on the handle. Stopping the unwind procedure the fabric stays in the respective height. Please check the interlock before releasing the handle!

Rewind:

Pull down the handle a few centimeters fitfully to release the interlock and let the fabric unwind speedy. Do not skip the handle !

Caution!

Do not pull the fabric beyond the STOP- limit !

We recommend to unwind the fabric half the screen height first to have some more attempts to get used releasing the interlock.

