

WPP-050

WIRELESS POWER-PHONE

RCS[®]
mobile sound

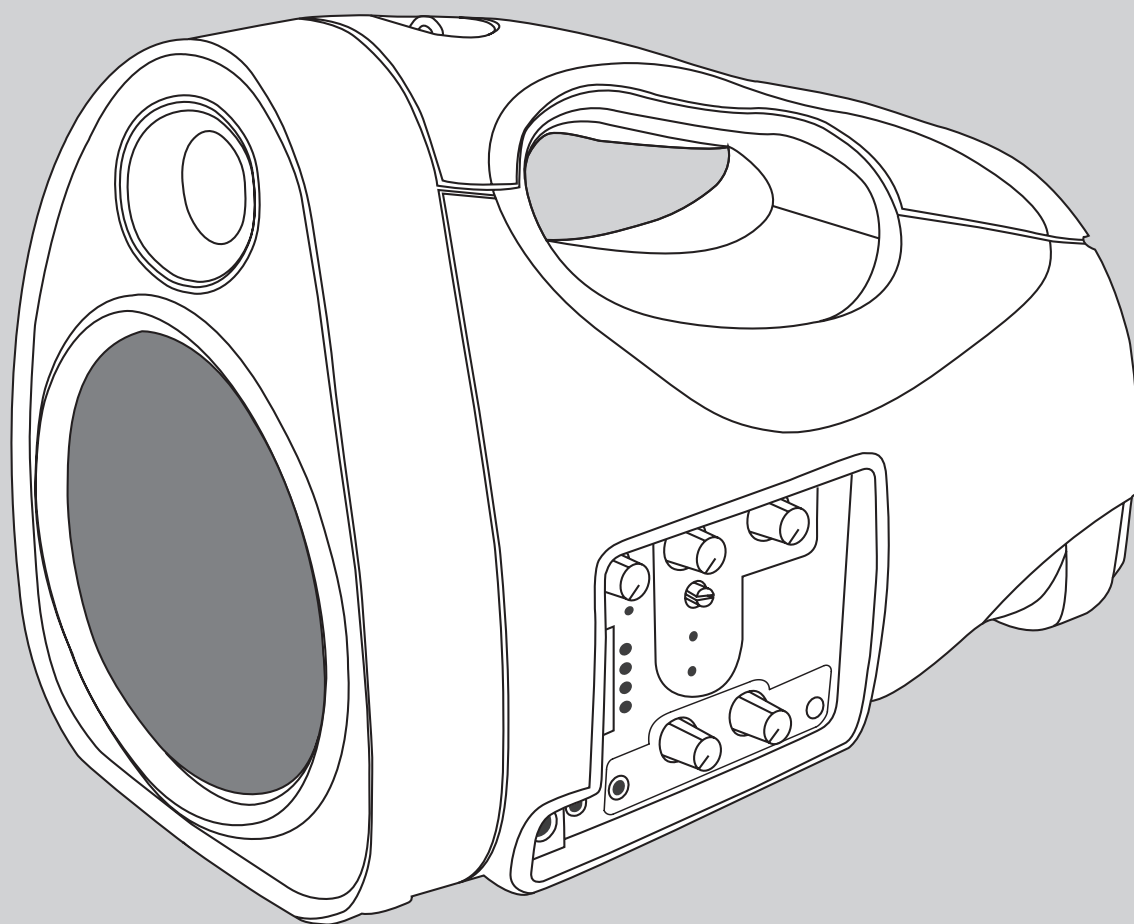

OPERATING INSTRUCTIONS / BEDIENUNGSANLEITUNG

- ENGLISH
- DEUTSCH

SAFETY INSTRUCTIONS

Read all instruction before operating!

1. Install equipment as follow condition:
 - Install at flat place, not bending curved.
 - Do not install near the water and moisture.
 - Do not drop objects or spill liquids on to the inside of amplifier.
 - Locate power amplifier away from heat source.
2. Keep in mind the following when connecting amplifier:
 - Connect the amplifier after reading of manuals.
 - Connect each connection of amplifier perfectly, if not, it maybe caused hum, damage, electric shock in case of misconnecting.
 - To prevent electric shock, do not open top cover.
 - Connect the power cord only with the delivered power pack. If you use other power packs, serious damage with loss of warranty of the device may occur.

RCS SOUND-SYSTEMS

Thank you for choosing an RCS-portable sound system. Our products incorporate state-of-the-art design and the finest quality of materials and workmanship. We're proud of our products and appreciate the confidence which you have shown by selecting an RCS system. I hope you'll take a few minutes to review this manual. We've incorporated several unique features into our products and your knowledge of how to use them will enhance the performance and your enjoyment of the system.

INSPECTION AND INVENTORY OF YOUR SYSTEM

Check unit carefully for damage which may have occurred during transit. Each RCS product is carefully inspected at the factory and packed in a special carton for safe transport. All damage claims must be made with the freight carrier. **Notify the freight carrier immediately if you observe any damage to the shipping carton or product!** Repack the unit in the carton and await inspection by the carrier's claim agent. Notify your dealer of the pending freight claim. Returning your unit for service or repairs Should your unit require service, contact your dealer.

SICHERHEITSHINWEISE

Vor Inbetriebnahme des Gerätes bitten wir Sie die Sicherheitshinweise aufmerksam zu lesen!

1. Installation nach folgenden Richtlinien:
 - Stellen Sie den Verstärker immer auf eine ebene und stabile Unterfläche.
 - Wählen sie eine trockene Umgebung und stellen sie keine Flüssigkeiten auf das Gerät.
 - Vermeiden Sie die Nähe von Heizungen und anderen Hitzequellen.
2. Beachten Sie folgendes, wenn sie den Verstärker anschließen:
 - Lesen Sie zuerst die Betriebsanleitung
 - Öffnen sie niemals das Gehäuse des Gerätes ohne den Netzstecker zu ziehen.
 - Verwenden Sie für den Netzbetrieb ausschließlich das im Lieferumfang befindliche Netzteil. Die Verwendung anderer Netzteile kann das Gerät beschädigen und führt zum Erlöschen des Garantieanspruches.

RCS SOUND-SYSTEME

Vielen Dank, dass Sie sich für ein RCS-Beschallungssystem entschieden haben. Alle RCS-Systeme werden für grösstmögliche Mobilität und für höchste Ansprüche entwickelt und hergestellt. RCS-Mobil-Systeme sind leichtgewichtig und begleiten Sie dank ihrer kompakten Grösse überall hin. Mit leistungsstarken Verstärkern und wirkungsvollen Lautsprechersystemen kann jedes RCS-System Ihre individuellen Beschallungsprobleme in Innenräumen und im Freien lösen. Die gerätespezifischen Eigenschaften ermöglichen es, daß die Systeme sowohl für Musik wie auch für reine Sprachanwendung verwandt werden können. In weniger als 1 Minute Aufbauzeit ist fast jedes RCS-System einsatzbereit.

AUSPACKEN UND KONTROLLE DES SYSTEMS

Gerät senkrecht stellen und Deckkarton öffnen. In einem Beipack befindet sich evtl. Zubehör. Bitte überprüfen Sie das Gerät sofort auf evtl. Transportschäden. **Alle Transportschäden müssen sofort bei der Transportfirma reklamiert werden!** **Rücksendung:** Wenn es nötig sein sollte, ein defektes Gerät zurückzusenden, nehmen Sie bitte Kontakt mit Ihrem Händler auf. Alle Rücksendungen nehmen Sie bitte in der Originalverpackung vor.



Electromagnetic compatibility and low-voltage guidelines: RCS leaves all devices and products, which are subject to the CE guidelines by certified test laboratories test. By the fact it is guaranteed that you may sell our devices in Germany and in the European Union domestic market without additional checks.

Elektromagnetische Verträglichkeit und Niederspannungsrichtlinien: RCS läßt alle Geräte und Produkte, die den CE-Richtlinien unterliegen durch zertifizierte Prüflabors testen. Dadurch ist sichergestellt, daß Sie unsere Geräte in Deutschland und im EU-Binnenmarkt ohne zusätzliche Prüfungen verkaufen dürfen.

STORAGE BATTERY / CHARGING

Please charge the battery completely before initial operation. For this purpose a charging time of 4 – 6 hours will be required. Depending on the utilization, the operating time of the battery will be between 2 – 4 hours. In case the device is not going to be used for a longer period of time, please repeat the charging procedure periodically. This device possesses an integrated charging-protection-appliance. It is not possible to overcharge the battery.

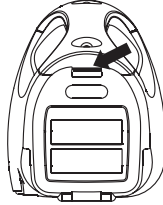

AKKU / LADUNG

Laden Sie den Akku vor der ersten Inbetriebnahme immer vollständig auf. Hierfür ist eine Ladezeit von 4 – 6 Stunden erforderlich. Je nach Nutzung ergibt sich für den Akku eine Betriebszeit von 2 – 4 Stunden. Wird das Gerät über einen längeren Zeitraum nicht benutzt, wiederholen Sie bitte in regelmäßigen Zyklen den Ladevorgang. Das Gerät verfügt über einen integrierte Ladeschutzvorrichtung. Eine Überladung des Akkus ist nicht möglich.

INITIATION OF THE DEVICE

Position the loudspeaker-system with or without a floor stand in front of the audience. If you would like to operate by battery, a connection with the power supply system is not required.

Both of the volume controls serve as ON/OFF switches. Position the regulator for tone-control (highs/lows) in middle.

In case you would like to induct music via an iPod, MP3-Player or other external devices, please use the AUX-IN jack. Make sure that the volume of the external device is set to a maximum of half volume in the beginning.

Now turn on the device by turning the control switch "Main Vol" slowly clockwise. The operating-LED will light up. Use a wired microphone or induct a music signal respectively and position the Main-Vol switch according to the right volume.

In case an UHF-microphone is applied, please switch on the additional UHF-receiver via the volume control "Wireless-Mic" and adjust the volume accordingly.

INBETRIEBNAHME DES GERÄTES

Positionieren Sie das Lautsprechersystem mit oder ohne Stativ von Ihrer Zuhörerschaft. Möchten Sie im Akkubetrieb arbeiten, ist eine Verbindung mit dem Stromnetz nicht unbedingt erforderlich.

Beide Lautstärkeregler dienen gleichzeitig als ON/OFF-Schalter. Den Regler für die Tone-Control (Höhen/Tiefen) stellen Sie bitte auf die mittlere Position.

Möchten Sie über einen MP3-Player, einen iPod oder andere externe Zuspeler Musik einspeisen, verwenden Sie hierfür bitte die Buchse „AUX-IN“. Achten Sie auch hier darauf, daß die Lautstärke des Zuspelers zu Beginn auf maximal halbe Lautstärke eingestellt ist.

Schalten Sie das Gerät jetzt ein, indem Sie den Regler „Main Vol.“ langsam im Uhrzeigersinn drehen. Die Betriebs-LED leuchtet jetzt. Verwenden Sie ein drahtgebundenes Mikrofon bzw. speisen Sie ein Musiksingal ein, stellen Sie die passende Lautstärke über den Regler „Main Vol.“ ein.

Kommt jedoch ein UHF-Mikrofon zum Einsatz, müssen Sie zusätzlich das UHF-Empfangsmodul über den Lautstärke-regler „Wireless Mic“ einschalten und die entsprechende Lautstärke einstellen.

WIRED MICROPHONES

In case you plan on using a wired microphone, make sure you connect it before you turn on the amplifier. The models DM-071 K or DM-091 K are suitable for voice transmission.

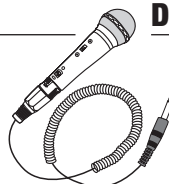

DRAHTGEBUNDENE MIKROFONE

Möchten Sie ein drahtgebundenes Mikrofon verwenden schließen sie es bitte an, bevor Sie den Verstärker einschalten. Zur Sprachübertragung geeignet sind z.B. die Modelle DM-071 K bzw. DM-091 K.

UHF-TRANSMITTER AND RECEIVER-TECHNOLOGY

Before initially operating make sure you coordinate the UHF-sender and the amplifier WPP-050. For this open the battery-compartment of the hand-microphone UH-016. Set the channel-switch to an optional channel between 1 and 16. A frequency-list is attached to the manual.

Now set the channel-switch of the WPP-050 to the same frequency. In case there might be disturbance during operation due to outside influences on one channel, change the frequency on the sender and receiver stepwise.

In order to prevent possible interference signals of the UHF-module from getting worse, set the LR-control "Wireless mic" to a maximum of 60%. To still increase the volume, turn the switch "Main Vol" clockwise.

When using the UHF-hand-microphone UH-016 or the UHF-bodypack-transmitter UB-016, make sure that the batteries and the rechargeable batteries are sufficiently charged.

ACOUSTIC FEEDBACK

When using a microphone, please pay attention to the fact that the microphone is not being placed in front of the loudspeaker. It could lead to acoustic feedback, which can cause a loud whistling sound, which can damage your hearing as well as the electronic device.

FEEDBACK INFORMATION

What causes feedback?

Feedback is a ringing, howling, or shrill sound that is self-generated by the sound system. It is the result of sound from the speakers being picked up by the microphone(s) in use and then reamplified by the system. This can form a self-sustaining loop that can damage the sound system if allowed to continue.

How to prevent feedback?

ALWAYS STAND BEHIND THE SPEAKER WHEN USING A MICROPHONE !

CAUTION: Feedback can damage your equipment and may be hazardous to your hearing!

To avoid feedback, always make sure volume controls are at minimum before turning unit on. If feedback occurs, immediately reduce the volume.

UHF SENDE- UND EMPFANGSTECHNIK

Vor Inbetriebnahme stimmen Sie bitte den UHF-Sender und den Verstärker WPP-050 aufeinander ab. Öffnen Sie hierzu das Batteriefach des Handmikrofon UH-016. Stellen Sie den Kanalwahlschalter auf einen beliebigen Kanal zwischen 1-16. Eine Frequenzliste liegt dieser Anleitung bei.

Stellen sie jetzt den Kanalwahlschalter am WPP-050 auf die gleiche Frequenz ein. Sollte es während des Betriebes durch äußere Einflüsse zu Störungen auf einem Kanal kommen, ändern Sie die Frequenz bei Sender und Empfänger schrittweise.

Um eventuell auftretende Störsignale, die das UHF-Modul empfängt, nicht noch zu verstärken, stellen Sie den LR-Regler „Wireless Mic.“ auf max. 60% ein. Um die Lautstärke dennoch weiter anzuheben, drehen Sie den Regler „Main Vol.“ im Uhrzeigersinn.

Bei Verwendung des UHF-Handmikrofon UH-016 bzw. des UHF-Taschensenders UB-016 achten Sie immer darauf, daß die Batterien voll bzw. die Akkus ausreichend geladen sind.

RÜCKKOPPLUNG

Bei der Verwendung von Mikrofonen achten Sie bitte immer darauf, daß Sie das Mikrofon nicht unmittelbar vor den Lautsprecher halten. Es kann so zu Rückkopplungen kommen, die ein lautes Pfeifgeräusch erzeugen und Ihr Ohr bzw. das Gerät beschädigen können.

INFORMATIONEN ÜBER RÜCKKOPPLUNG

Was ist eine Rückkopplung ?

Eine Rückkopplung ist ein pfeifender, schellender und sehr greller Ton, der sich selbst erregt. Befinden sich ein Mikrofon und ein Lautsprecher gleichzeitig in einem Raum, so besteht die Gefahr einer Rückkopplung. Die Voraussetzung für akustische Rückkopplung ist ein in sich geschlossener Übertragungskreis. Das Mikrofon nimmt ein Schallereignis auf, es wird verstärkt und vom Lautsprecher abgestrahlt; die Schallwellen des Lautsprechers treffen wieder auf das Mikrofon, werden weiter verstärkt und wiederum dem Lautsprecher zugeführt usw.

Wie vermeide ich Rückkopplung?

POSITIONIEREN SIE IHR MIKROFON WENN MÖGLICH IMMER HINTER DEN LAUTSPRECHERN !

ACHTUNG: Ein durch Rückkopplung erzeugter Ton kann zur Zerstörung des Systems und zu Gehörschäden führen!

Um eine Rückkopplung zu vermeiden, sollten Sie die Lautstärke bei Inbetriebnahme auf minimum stellen. Wenn Feedback auftritt, sollten Sie sofort die Lautstärke verringern.

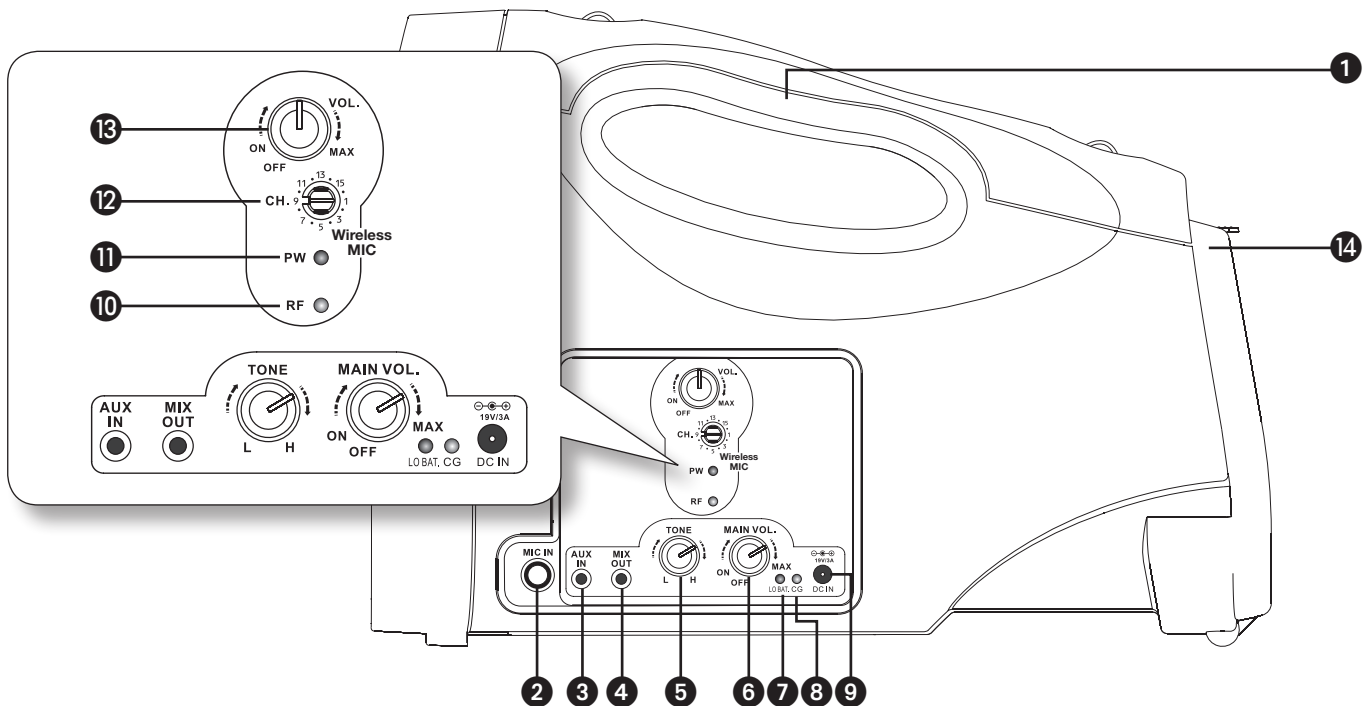

OPERATING ELEMENTS AND CONNECTIONS

1. **Carrier Handle**
2. **Input jack „Mic“** (6,3 mm)
for wired microphones
3. **Input jack „AUX“** (3,5 mm)
for infeeding of external signals, e.g. via a MP3-Player, Laptop, etc.
4. **Output jack „Mix-Out“** (3,5 mm)
for connection of a recording device or an additional amplifier
5. **Single sound-control**
to set up the highs and lows
6. **Master-volume control**
with ON/OFF function
7. **Battery status indication LED**
8. **Charging status indication LED**
9. **DC-low-voltage-jack** (19 V, 3 A)
for supplied mains adaptor
10. **RF-LED**, lights up when it receives an UHF-signal
11. **Power-LED**, lights up after switching on the UHF-module
12. **Channel-switch** in order to select amongst 16 frequencies
13. **UHF-Module controller**
ON/OFF-switch and volume-control of the UHF-module
14. **Battery-compartment-cover**

BEDIENELEMENTE UND ANSCHLÜSSE

1. **Tragegriff**
2. **Eingangsbuchse „Mic“** (6,3 mm)
für drahtgebundene Mikrofone
3. **Eingangsbuchse „AUX“** (3,5 mm)
zur Einspeisung externer Signale, z.B. durch einen MP3-Player, Laptop o.ä.
4. **Ausgangsbuchse „Mix-Out“** (3,5 mm)
zum Anschluß eines Aufnahmeegerätes oder eines weiteren Verstärkers
5. **Einfach-Klangregler**
zur Einstellung der Höhen und Tiefen
6. **Master-Lautstärkereger**
mit EIN/AUS Funktion
7. **Batteriezustandsanzeige-LED**
8. **Ladezustandsanzeige-LED**
9. **DC-Kleinspannungsbuchse** (19 V, 3 A)
für mitgeliefertes Netzteil
10. **RF-LED**, leuchtet beim Empfang eines UHF-Signales
11. **Power-LED**, leuchtet nach Einschalten des UHF-Moduls
12. **Kanalwahlschalter** zur Auswahl der 16 Frequenzen
13. **UHF-Modul Regler**
EIN/AUS-Schalter und Lautstärkereger für UHF
14. **Batteriefachabdeckung**

POWER-PHONE ACCESSORIES

POWER-PHONE ZUBEHÖR

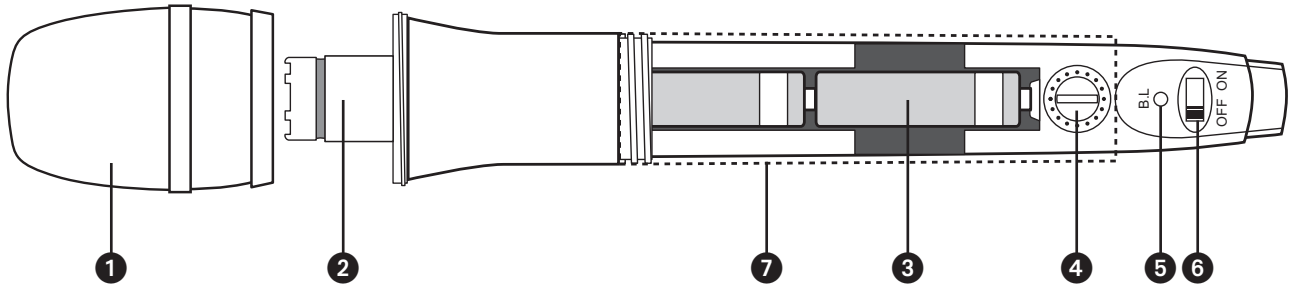

UHF-HANDMICROPHONE UH-016

1. **Protective Grid:** protects microphone capsule and is additionally equipped with a wind deflector
2. **Dynamic microphone capsule,** can ideally be used for voice transmission
3. **Battery compartment** for 2 pcs. Mignon (AA) 1,5 V
4. **Selective channel switch**
5. **Operating-LED** and battery condition indicator:
After switching on the device, the LED lights up in green, and indicates normal battery status. One the battery reaches critical condition, the LED colour changes to red.
6. **ON/OFF-switch**
7. **Battery compartment**

INSTRUCTIONS FOR USE:

1. Please make sure that, when using the device, the batteries are always fully charged. In case there should be trouble appearing throughout an event, change the channel on the microphone and on the amplifier WPP-050 until trouble noise is decreasing. Proceed step-by-step and change the channel always by one position.
2. In case you are not using the microphone for a longer period of time, remove the batteries from the microphone. Once placing the batteries into the microphone make sure the polarity is correct.
3. Did you purchase the bodypack-transmitter UB-016 in addition to the hand-microphone UH-016, or would you like to use two hand-microphones? It is to be considered, that only one UHF-receiver is in use. Once two receivers operate at the same time on the same frequency, some sort of overlapping might take place making operation impossible. In this case use a wired microphone as a second mic, e.g. DM-091 K.
4. The used frequencies are situated in the range of 863-865 MHz and are therefore EU-wide free of registration.

UHF-HANDMIKROFON UH-016

1. **Schutzgitter:** schützt die Mikrofonskapsel und ist zusätzlich mit einem integrierten Windschutz versehen.
2. **Dynamische Mikrofonskapsel,** ideal zur Sprachübertragung
3. **Batteriefach** für 2 St. Mignon (AA) 1,5 V
4. **Kanalwahlschalter**
5. **Betriebs-LED** und Batteriezustandsanzeige:
Nach dem Einschalten leuchtet die LED grün und zeigt somit normalen Batteriezustand. Erreicht die Batterie kritischen Zustand, wechselt die Farbe der LED in rot.
6. **Ein/Aus-Schalter**
7. **Batteriefachdeckel**

BEDIENUNGSHINWEISE:

1. Achten Sie bei Betrieb des Mikrofones immer auf volle Batterien bzw. geladene Akkus. Sollten während einer Veranstaltung Störungen einstreuen, ändern Sie sowohl am Mikrophon als auch am Verstärker WPP-050 den Kanal solange, bis die Störgeräusche nachlassen. Gehen Sie dabei schrittweise vor und ändern den Kanal jeweils immer nur um eine Position.
2. Sollten Sie das Mikrophon über einen längeren Zeitraum nicht benutzen, entfernen Sie bitte die Batterien aus dem Mikrophon. Beim Einlegen der Batterien achten Sie bitte auf korrekte Polarität.
3. Haben Sie zusätzlich zum Handmikrophon UH-016 den Ta-schensender UB-016 erworben bzw. möchten Sie zwei Handmikrofone verwenden? Hierbei ist zu beachten, daß immer nur ein UHF-Sender in Betrieb ist. Arbeiten zwei Sender zeitgleich auf der selben Frequenz, kommt es zu Überlagerungen, die ein Betrieb unmöglich machen. In diesen Fällen wählen Sie als Zweitmikrophon bitte ein drahtgebundenes Modell, z.B. das DM-091 K.
4. Die verwendeten Frequenzen befinden sich im Bereich 863-865 MHz und sind somit EU-weit anmeldefrei.

POWER-PHONE ACCESSORIES

POWER-PHONE ZUBEHÖR

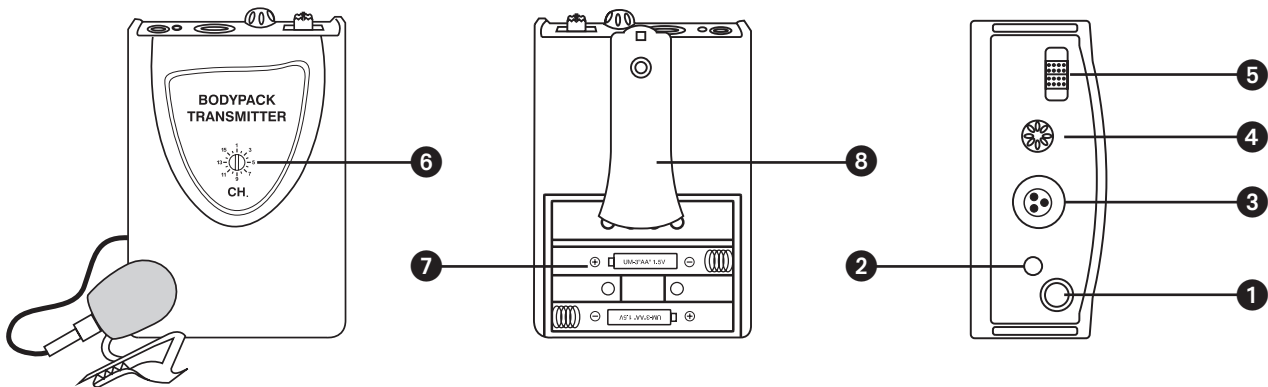

UHF-BODYPACK-TRANSMITTER UB-016

1. **Transmission Antenna (1/4 X)** – Lamdazeichen einfüg.
2. **Operating-LED and battery condition indicator:**
After switching on the device, the LED lights up in green, and indicates normal battery status. One the battery reaches critical condition, the LED colour changes to red.
3. **3-pin mini-xlr jack** for HS-300, LA-300
4. **Volume control**
5. **ON/OFF switch**
6. **Selective Channel Switch**
7. **Battery compartment**
8. **Revolving belt-clip**

INSTRUCTIONS FOR USE:

1. Please make sure that, when using the Bodypack-transmitter, the batteries are always fully charged. In case there should be trouble appearing throughout an event, change the channel on the microphone and on the amplifier WPP-050 until trouble noise is decreasing. Proceed step-by-step and change the channel always by one position.
2. In case you are not using the microphone for a longer period of time, remove the batteries from the microphone. Once placing the batteries into the microphone make sure the polarity is correct.
3. Did you purchase the bodypack-transmitter UB-016 in addition to the hand-microphone UH-016, or would you like to use two hand-microphones? It is to be considered, that only one UHF-receiver is in use. Once two receivers operate at the same time on the same frequency, some sort of overlapping might take place making operation impossible. In this case use a wired microphone as a second mic, e.g. DM-091 K.
4. The used frequencies are situated in the range of 863-865 MHz and are therefore EU-wide free of registration.

UHF-TASCHESENDEUR UB-016

1. **Sendeantenne (1/4 X)** – Lamdazeichen einfüg.
2. **Betriebs-LED und Batteriezustandsanzeige:**
Nach dem Einschalten leuchtet die LED grün und zeigt somit normalen Batteriezustand. Erreicht die Batterie kritischen Zustand, wechselt die Farbe der LED in rot.
3. **3-polige mini-xlr Buchse** für HS-300, LA-300
4. **Lautstärkeregler**
5. **Ein/Aus-Schalter**
6. **Kanalwahlschalter**
7. **Batteriefach**
8. **Drehbare Gurtklammer**

BEDIENUNGSHINWEISE:

1. Achten Sie bei Betrieb des Taschensenders immer auf volle Batterien bzw. geladene Akkus. Sollten während einer Veranstaltung Störungen einstreuen, ändern Sie sowohl am Taschensender als auch am Verstärker WPP-050 den Kanal solange, bis die Störgeräusche nachlassen. Gehen Sie dabei schrittweise vor und ändern den Kanal jeweils immer nur um eine Position.
2. Sollten Sie den Taschensender über einen längeren Zeitraum nicht benutzen, entfernen Sie bitte die Batterien aus dem Fach. Beim Einlegen der Batterien achten Sie bitte auf korrekte Polarität.
3. Haben Sie zusätzlich zum Handmikrofon UH-016 den Taschensender UB-016 erworben bzw. möchten Sie zwei UHF-Sender verwenden? Hierbei ist zu beachten, daß immer nur ein UHF-Sender in Betrieb ist. Arbeiten zwei Sender zeitgleich auf der selben Frequenz, kommt es zu Überlagerungen, die ein Betrieb unmöglich machen. In diesen Fällen wählen Sie als Zweitmikrofon bitte ein drahtgebundenes Modell, z.B. das DM-091 K.
4. Die verwendeten Frequenzen befinden sich im Bereich 863-865 MHz und sind somit EU-weit anmeldefrei.

POWER-PHONE ACCESSORIES

POWER-PHONE ZUBEHÖR

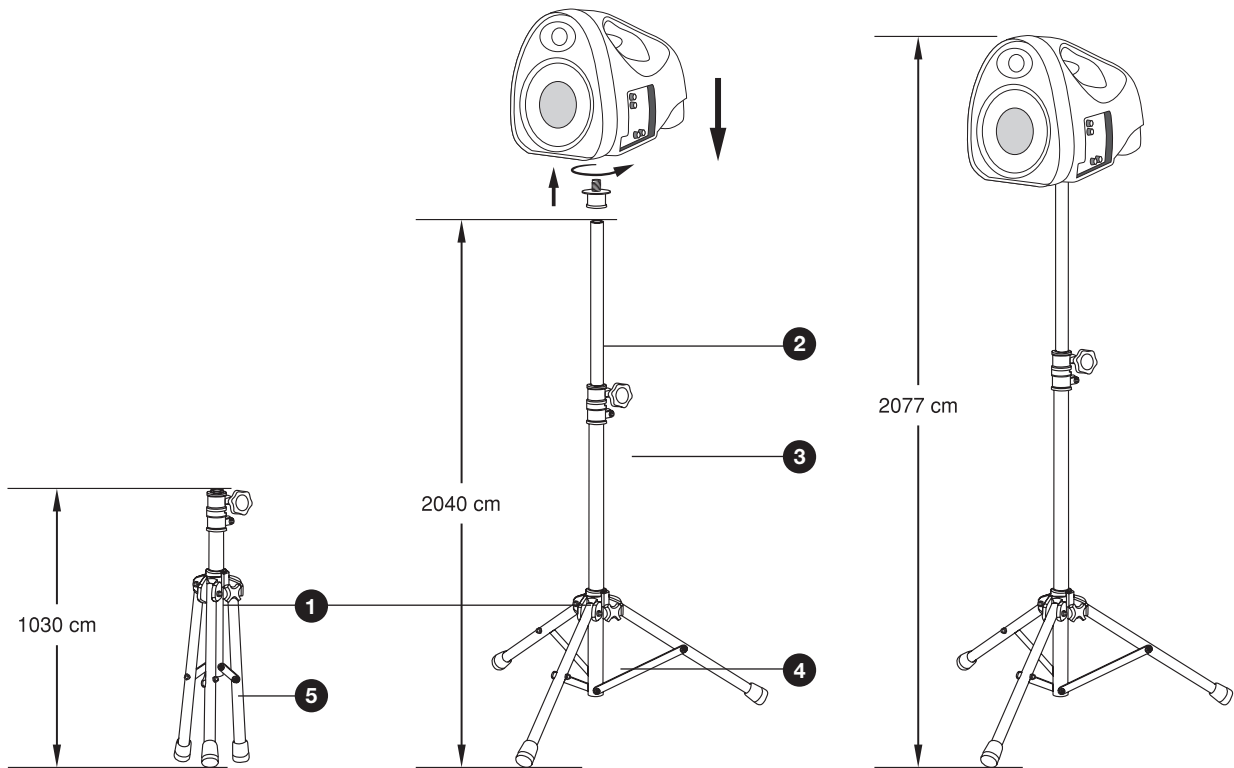

STATIV ST-030

Stellen Sie die FüÙe des Stativs auf einen ebenen, sicheren Untergrund. Überprüfen Sie, ob alle Verschraubungen des Stativs fest angezogen sind.

Bringen Sie nun den Stativadapter, der dem Stativ beiliegt, am Verstärker an. Setzen Sie nun den Verstärker auf das Stativ und korrigieren Sie notfalls die Höhe.

Achten Sie bei der Positionierung des Gerätes darauf, daß sich die Mikrofone während der Veranstaltung nicht unmittelbar vor dem Lautsprecher befinden (siehe Rückkopplung).

CB-030

Verwenden Sie die Aufbewahrungstasche, um Ihr Power-Phone vor Feuchtigkeit und Staub zu schützen. Das Power-Phone kann während des Betriebes in der Tasche verbleiben. Für das Zubehör ist ein zusätzliches Fach vorgesehen.

STATIV ST-030

Stellen Sie die FüÙe des Stativs auf einen ebenen, sicheren Untergrund. Überprüfen Sie, ob alle Verschraubungen des Stativs fest angezogen sind.

Bringen Sie nun den Stativadapter, der dem Stativ beiliegt, am Verstärker an. Setzen Sie nun den Verstärker auf das Stativ und korrigieren Sie notfalls die Höhe.

Achten Sie bei der Positionierung des Gerätes darauf, daß sich die Mikrofone während der Veranstaltung nicht unmittelbar vor dem Lautsprecher befinden (siehe Rückkopplung).

CB-030

Verwenden Sie die Aufbewahrungstasche, um Ihr Power-Phone vor Feuchtigkeit und Staub zu schützen. Das Power-Phone kann während des Betriebes in der Tasche verbleiben. Für das Zubehör ist ein zusätzliches Fach vorgesehen.

WPP-050 SPECIFICATIONS



TECHNICAL DATA / TECHNISCHE DATEN

WPP-050

Programme-power (RMS) / Programmleistung (RMS)	50 W (30W)
Frequency Response / Frequenzgang	60 Hz ~ 15 KHz
Receiver-System / Empfangssystem	UHF 863-865 MHz, PLL Synthesized
Inputs / Eingänge	1x Mic (wireless) 1x Mic (6,3 mm Klinkebuchse) 1x Aux (3,5 mm Klinkebuchse)
Outputs / Ausgänge	Line Out (0 dB)
Tone regulation / Klangregelung	Einfach EQ
T.H.D / Klirrfaktor	> 0,1 %
Speaker / Lautsprecher	5", 4 Ohm
Power supply / Stromversorgung	Akku: Blei-Gel, 2,7 Ah Netz: 230 V (Netzteil 19 V, 3 A)
Operating time Battery / Betriebsdauer Akku	volle Auslastung ca. 2,5 h
Charging time Battery / Ladezeit Akku	ca. 4-5 h
Dimensions (WxHxD) / Abmessungen (BxHxT)	160 x 210 x 290 mm
Weight / Gewicht	3,3 kg

Specifications and Hardware design subject to change without notice.
Technische Änderungen der Hardware und des Gerätedesigns sind vorbehalten.

TECHNICAL DATA / TECHNISCHE DATEN

UH-016 (OPTIONAL)

Microphone-type / Mikrofon-Typ	Dynamisches Mikrofon
Frequency range / Frequenzbereich	863 - 865 MHz
Frequency response / Audio-Frequenzbereich	50 Hz ~ 15 KHz
RF Output Power / RF-Output-Power	max. 10 mW
Charging Rate / Stromaufnahme	100 mA
Power supply / Stromversorgung	2 St. 1,5 V (AA)
Weight / Gewicht	270 g

TECHNICAL DATA / TECHNISCHE DATEN

UB-016 (OPTIONAL)

Frequency range / Frequenzbereich	863 - 865 MHz
Frequency response / Audio-Frequenzbereich	50 Hz ~ 18 KHz
RF Output Power / RF-Output-Power	max. 10 mW
Audio input / Audioeingang	mini-XLR 3-pol.
Power supply / Stromversorgung	2 St. 1,5 V (AA)
Weight / Gewicht	100 g

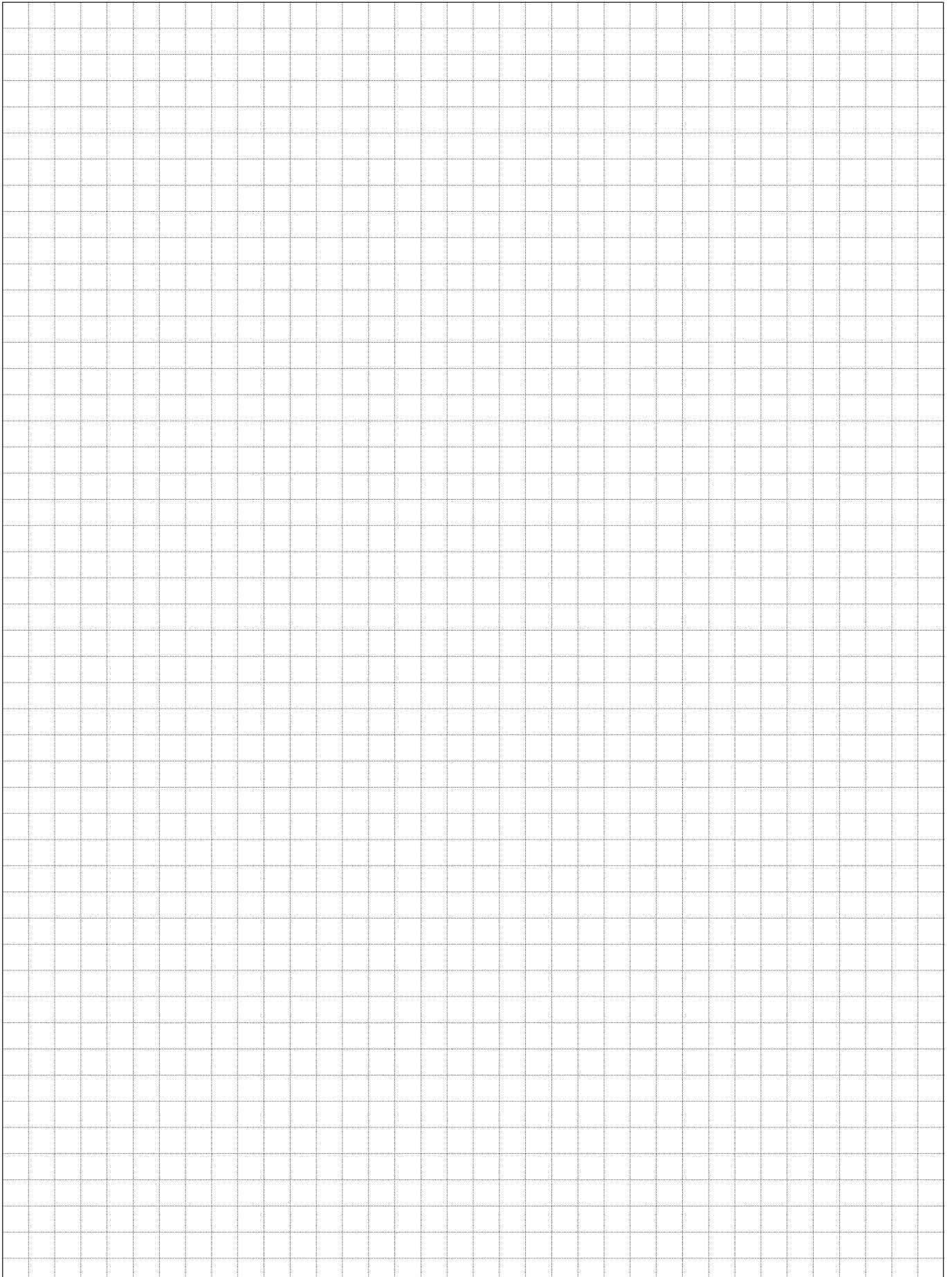

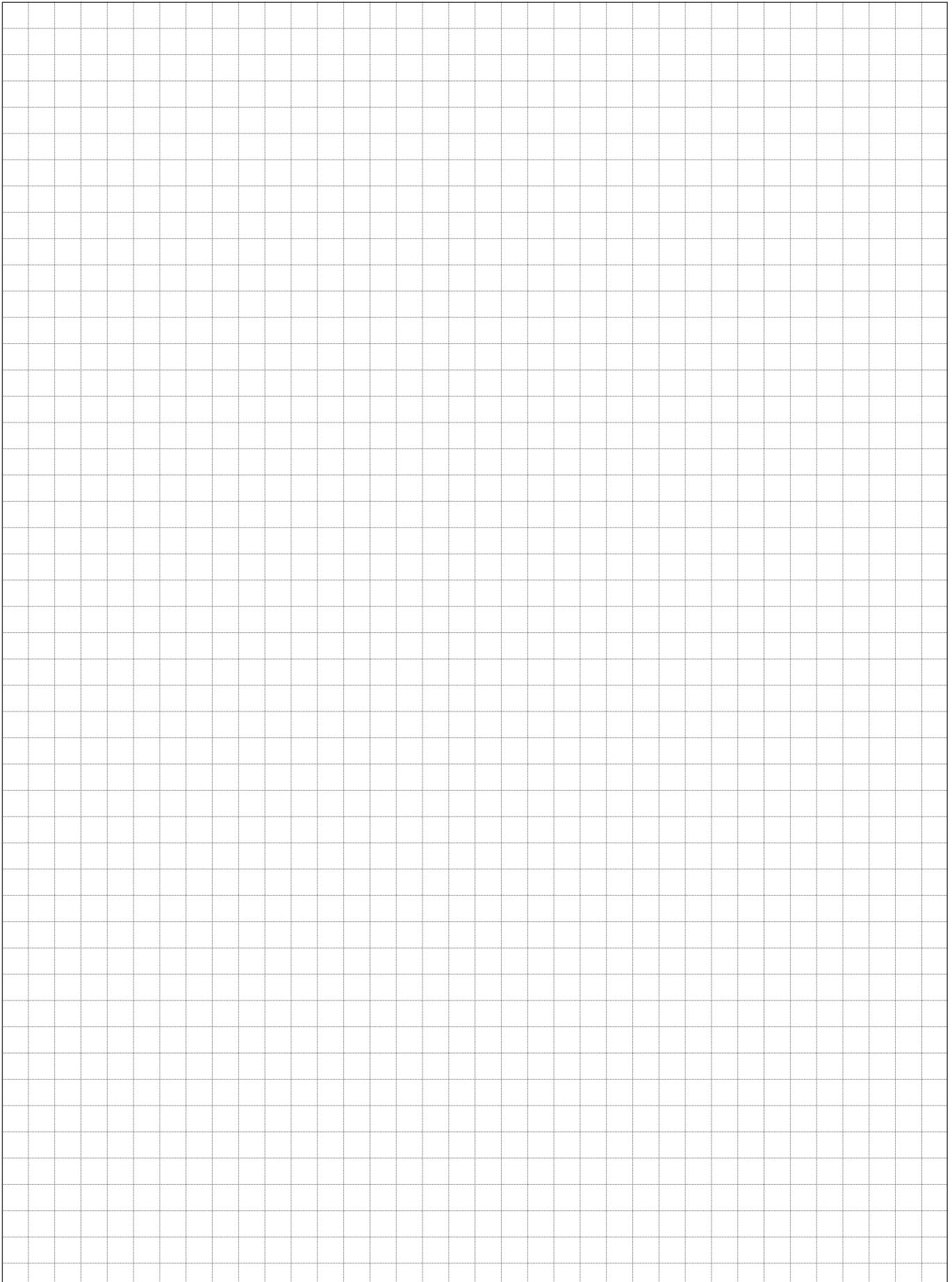

All products have been tested by a certified testing laboratory. Operation of this system is legal in all EU-states.

Compliance: **CE0681!**

If necessary, request the declaration of conformity.

Alle Produkte wurden durch ein zertifiziertes Prüflabor getestet. Der Betrieb dieses Systems ist in allen EU-Staaten erlaubt.

Prüfzeichen: **CE0681!**

Bei Bedarf fordern Sie die Konformitätserklärung an.

Hardware and Software specifications subject to change without notice.
Technische Änderungen in Hardware und Software vorbehalten.

Delivered by / Lieferung durch: