

Wand-/ Deckenabstandsträger für Rollux 2
Wall- / ceiling spacer for Rollux 2
Support d'écartement mural/de plafond pour Rollux 2
Soportes distanciadores de pared/techo para Rollux 2

Montageanleitung
Mounting instructions
Instructions de montage
Instrucciones de montaje

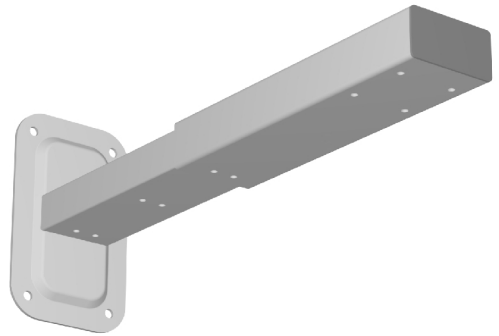

Wichtig
Attention
Important
Atención

Gefährlich für Kinder ! Nur von Erwachsenen zu bedienen !

Hazardous to children ! Operation by adults only !

Dangereux pour les enfants ! Utilisation pour adultes seulement !

Peligroso para niños ! Solo usable para adultos !

Technische Änderungen vorbehalten.
Subject to alterations without notice.
Modifications techniques sous réserve.
Nos reservamos el derecho a realizar modificaciones.

MEDIUM GmbH
Willstätterstr. 7
40549 Düsseldorf
Telefon: +49 (0) 211-52 76-0
Fax: +49 (0) 211-52 76-100
E-mail: info@medium.de
Internet: www.medium.de



Befestigungshinweise

Die Schrauben und Dübel müssen 2000N Ausreißkraft je Befestigungswinkel standhalten.

Die Auswahl der Schrauben und Dübel muß entsprechend dem Untergrund und den Ausreißkräften getroffen werden.

Die Angaben der Dübelhersteller sind zu berücksichtigen.

Bei einer Deckenmontage sind nur solche Schrauben und Dübel zu verwenden, die o.g. Ausreißkraft in einer Zugzone bei einer belasteten Decke gewährleisten.

Teilleiste

(1) 1x

(2) 1x

(3) 6x

(4) 1x

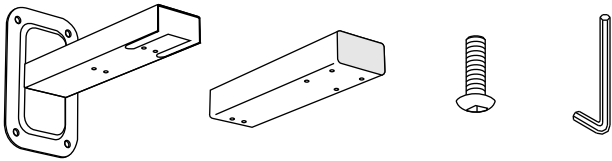

1. Montage

1)

a)

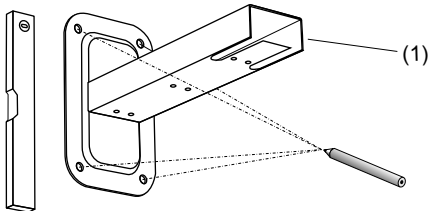

b)

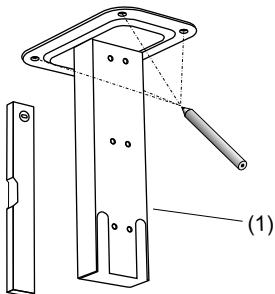

Träger (1) in gewünschter Position a) an die Wand / b) Decke halten, mit Hilfe einer Wasserwaage regulieren und die Bohrlöcher markieren. Löcher der Markierung entsprechend bohren und Dübel einsetzen. (siehe hierzu: "1.Befestigungshinweise").

2)

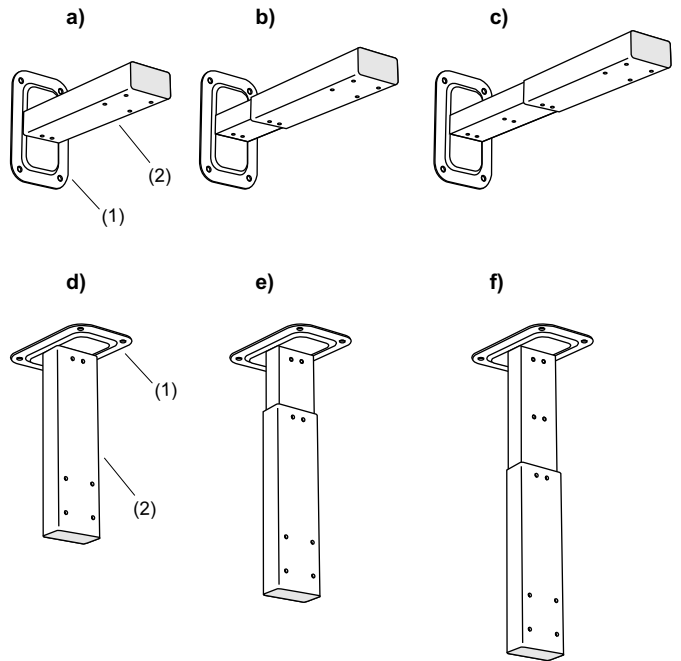

Träger (2) über Träger (1) schieben, bis die Befestigungsbohrungen übereinander liegen.

- a) Wandabstand 30cm
- b) Wandabstand 40cm
- c) Wandabstand 50cm

- d) Deckenabstand 30cm
- e) Deckenabstand 40cm
- f) Deckenabstand 50cm

3)

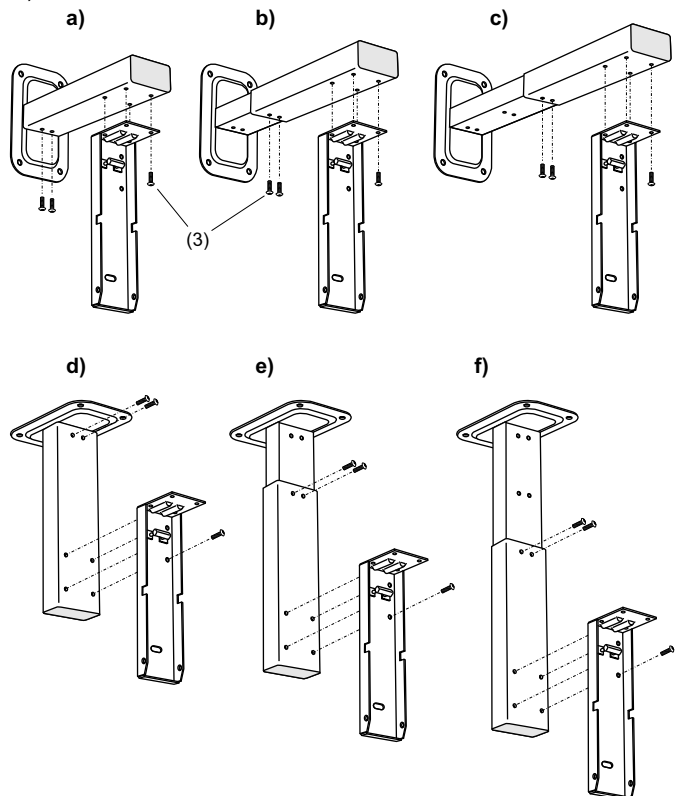

Wand- und Deckenhalter in gewünschter Position mit Hilfe der Schrauben (3) an Träger (2) anschrauben.

- a) Wandabstand 30cm
- b) Wandabstand 40cm
- c) Wandabstand 50cm

- d) Deckenabstand 30cm
- e) Deckenabstand 40cm
- f) Deckenabstand 50cm

Fixing instructions

The screws and dowels have to withstand a tension of 2000N per fixing angle.

The selection of the screws and dowels must correspond to the subsoil and the tensions.

The instructions of the manufacturer of the dowels have to be considered.

If you mount the screen to the ceiling, you have to take care that you only use screws and dowels which can stand the above mentioned tensions.

List of parts

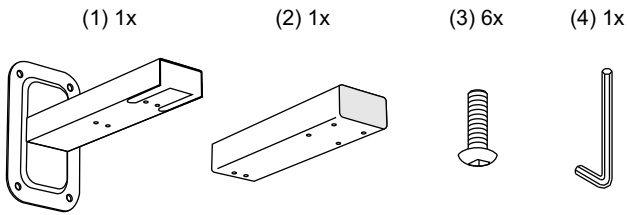

1. Mounting

1)

a)

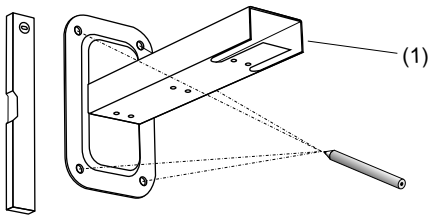

b)

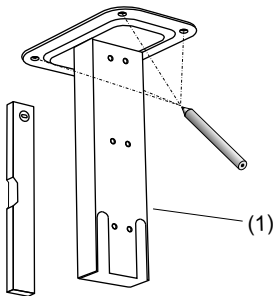

Hold the spacer (1) into the desired position a) against the wall / b) against the ceiling, adjust them by using a water scale and mark the drilling holes. Drill the holes according to the marks and insert the dowels. (look at 1. Fixing instructions).

2)

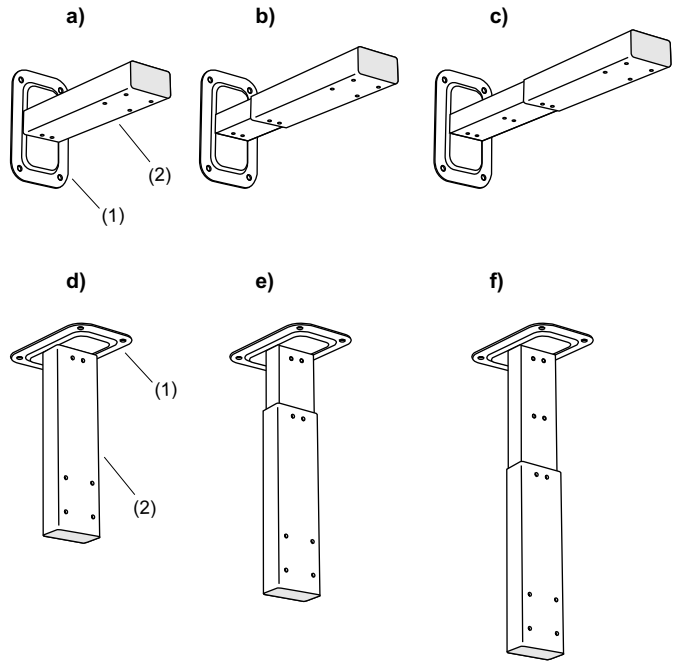

Empujar un soporte (2) encima del otro (1) hasta que solapen los taladros de sujeción.

- a) Distancia a pared 30cm
- b) Distancia a pared 40cm
- c) Distancia a pared 50cm

- d) Distancia a techo 30cm
- e) Distancia a techo 40cm
- f) Distancia a techo 50cm

3)

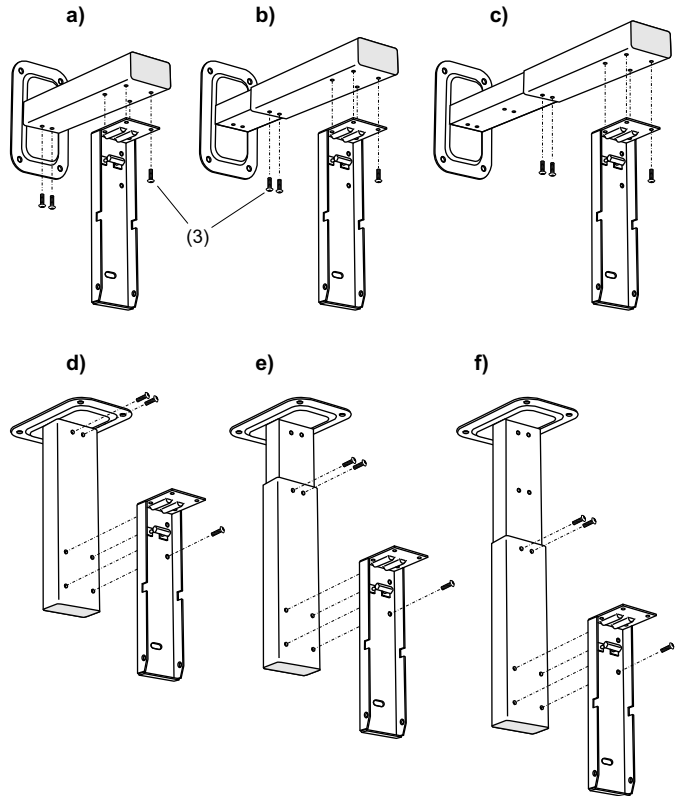

Atornillar los sujetadores de pared y techo en la posición deseada con ayuda de los tornillos (3) a los soportes (2).

- a) Distancia a pared 30cm
- b) Distancia a pared 40cm
- c) Distancia a pared 50cm

- d) Distancia a techo 30cm
- e) Distancia a techo 40cm
- f) Distancia a techo 50cm

Avisos de sujeción

Los tornillos y los tarugos deben resistir a una fuerza de arranque de 2000 N por cada ángulo de sujeción.

Los tornillos y los tarugos deben elegirse conforme al tipo de pared y techo existente y a las fuerzas de arranque.

Han de respetarse los datos de los fabricantes de tarugos.

En un montaje en el techo, deben emplearse sólo aquellos tornillos y tarugos que garantizan la fuerza de arranque indicada en una zona de tracción con un techo sometido a carga.

Lista de piezas

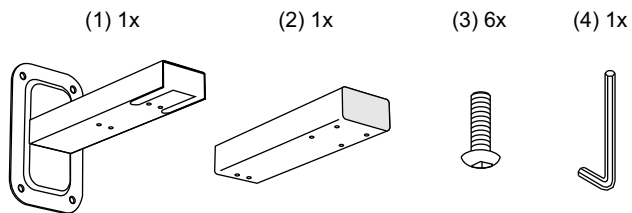

1. Montaje

1)

a)

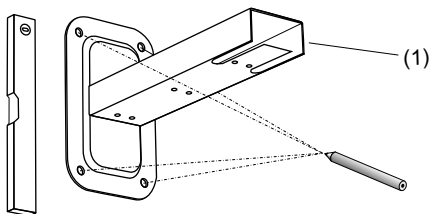

b)

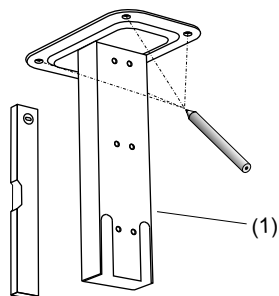

Sujetar el soporte (1) en la posición deseada a) a la pared / b) el techo, regular con ayuda de un nivel de burbuja y marcar los agujeros de perforación. Taladrar los agujeros conforme a la marca e insertar los tarugos. (Véase al respecto: "1. Avisos de sujeción").

2)

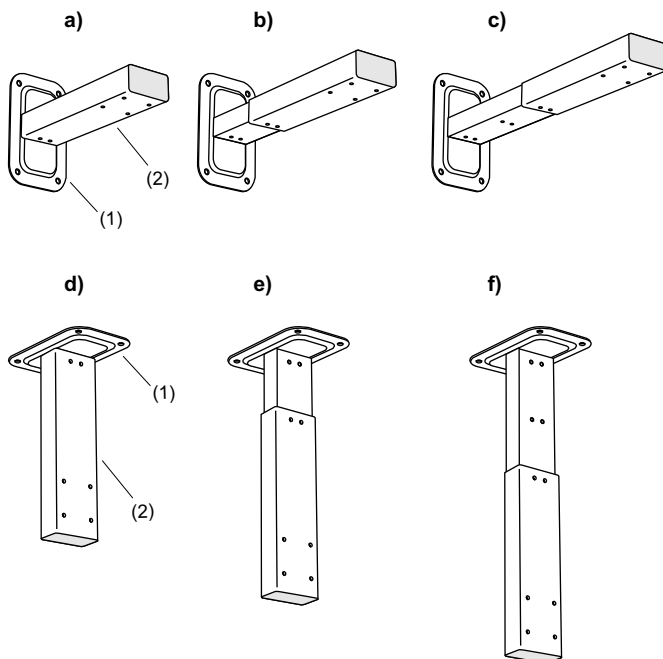

Push spacer (2) upon spacer (1) until the fixing holes lay on top of each other.

a) Wall distance 30cm
b) Wall distance 40cm
c) Wall distance 50cm

d) Ceiling distance 30cm
e) Ceiling distance 40cm
f) Ceiling distance 50cm

3)

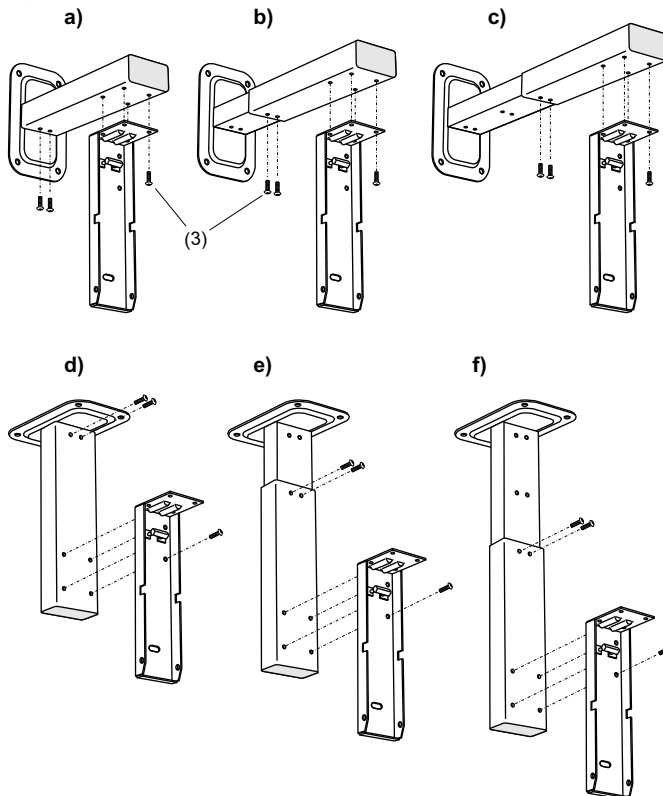

Screw the wall- and ceiling mounts in the desired position onto the spacer.

a) Wall distance 30cm
b) Wall distance 40cm
c) Wall distance 50cm

d) Ceiling distance 30cm
e) Ceiling distance 40cm
f) Ceiling distance 50cm

Conseils de fixation

Vis et chevilles doivent résister à une force d'arrachement de 2000 N par équerre de fixation.

Le choix des vis et des chevilles doit être effectué en fonction du support et des forces d'arrachement.

Tenir compte des informations données par les fabricants de chevilles.

Pour un montage au plafond, n'utiliser que les vis et chevilles résistant à la force d'arrachement indiquée ci-dessus dans une zone de traction d'un plafond sous sollicitation.

Liste des pièces

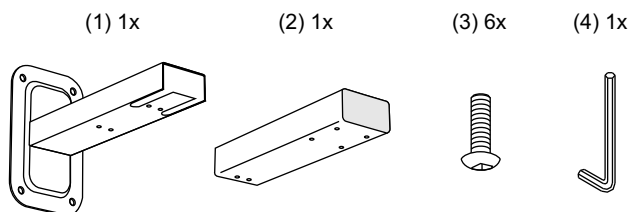

1. Montage

1)

a)

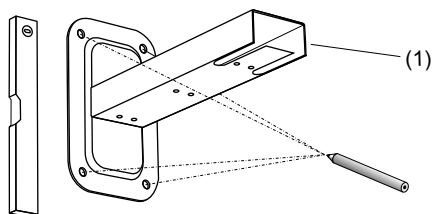

b)

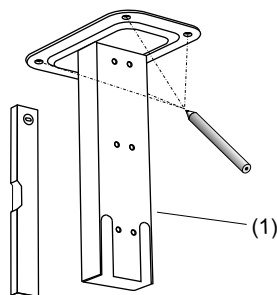

Placer le support (1) dans la position souhaitée a) contre le mur / b) au plafond, corriger à l'aide d'un niveau à bulle et repérer les trous de perçage. Percer les trous en fonction des repères et placer les chevilles. (voir à ce sujet le point 1 « Conseils de fixation »).

2)

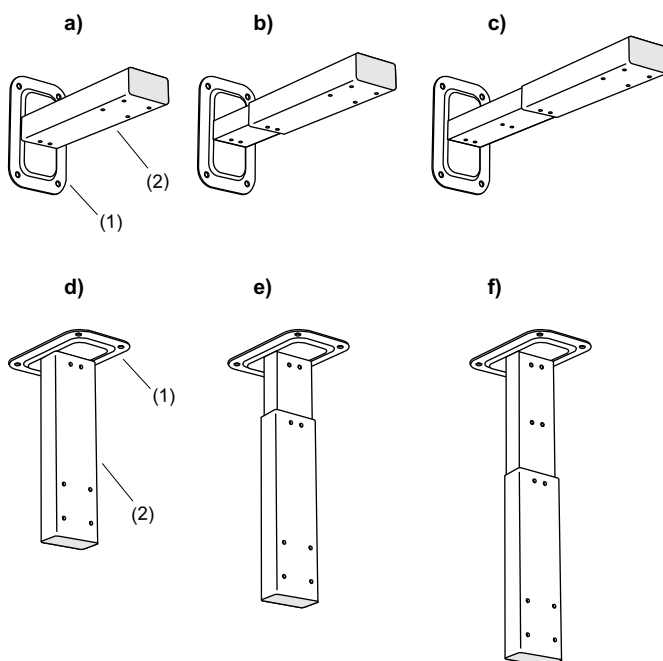

Faire glisser le support (2) sur le support (1) jusqu'à ce que les trous de fixation correspondent.

- a) Distance mur 30cm
- b) Distance mur 40cm
- c) Distance mur 50cm

- d) Distance plafond 30cm
- e) Distance plafond 40cm
- f) Distance plafond 50cm

3)

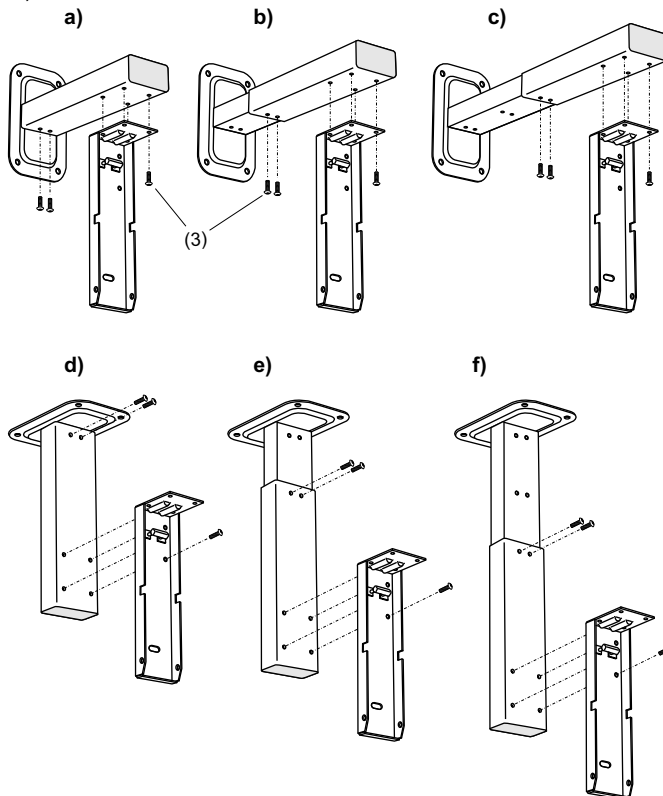

Visser le support mural et de plafond dans la position souhaitée avec les vis (3) sur le support (2).

- a) Distance mur 30cm
- b) Distance mur 40cm
- c) Distance mur 50cm

- d) Distance plafond 30cm
- e) Distance plafond 40cm
- f) Distance plafond 50cm