

# Movielux Mobil

**Montage-/ Bedienungsanleitung  
Mounting/ Operating instructions  
Instructions de montage/ Mode d'emploi  
Instrucciones de montaje/ manejo**

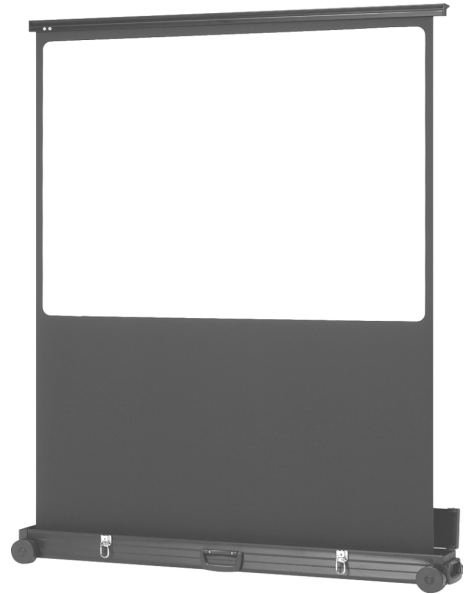

**Wichtig  
Attention  
Important  
Atención**

Gefährlich für Kinder !  
Nur von Erwachsenen  
zu bedienen !

Während des Aus- oder  
Einfahrens der Bildwandfläche  
ist der Aufenthalt von Personen  
nicht zulässig !

Produkt nicht kippen !

Hazardous to children !  
Operation by adults  
only !

Do not stand near screen  
when extending or  
retracting !

Do not tip for product !

Dangereux pour les  
enfants !  
Utilisation pour adultes  
seulement !

Ne pas se tenir à proximité  
lors du mouvement de  
l'écran !

Ne pas pencher !

Peligroso para niños !  
Solo usable para  
adultos !

No se permite la estancia de  
personas durante el ascenso  
o descenso de la pantalla de  
proyección !

No volcar el producto !

Technische Änderungen vorbehalten.  
Subject to alterations without notice.  
Modifications techniques sous réserve.  
Nos reservamos el derecho a realizar modificaciones.

MEDIUM GmbH  
Willstätterstr. 7  
40549 Düsseldorf  
Telefon: +49 (0) 211-52 76-0  
Fax: +49 (0) 211-52 76-100  
E-mail: [info@medium.de](mailto:info@medium.de)  
Internet: [www.medium.de](http://www.medium.de)



1.	<b>Allgemeine Sicherheitshinweise</b> .....	1
2.	<b>Beschreibung</b> .....	2
2.1	Produktbeschreibung .....	2
3.	<b>Bedienungsanleitung</b> .....	2

## 2. **Beschreibung**

### 2.1 Produktbeschreibung

- ▶ Aluminium - Korpus mit vier Rollen
- ▶ Ausgereifte Spannmechanik für problemlose Handhabung
- ▶ Bequemes Aus- und Einfahren der Bildwandfläche
- ▶ Perlmutterbeschichtete, hochreflektierende Oberfläche auf Gewebebasis für gleichmäßige Reflexion und farbneutrale Bildwiedergabe
- ▶ Nahtlose Oberfläche
- ▶ Schwarze Umrandung der Bildwandfläche für exakte Bildfeldbegrenzung
- ▶ Kompakte Transportmaße
- ▶ Verschließbarer Deckel
- ▶ Hohe Funktionalität und Lebensdauer

## 3. **Bedienungsanleitung**

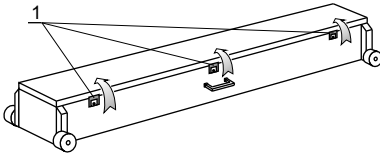

Verschlussklammern (1) lösen.

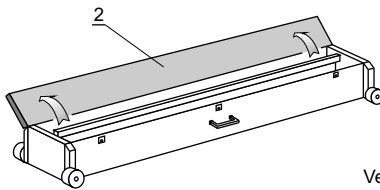

Verschlussdeckel (2) bis zum Anschlag öffnen.  
**Achtung:** Quetschgefahr im Bereich des Verschlussdeckels (2)!

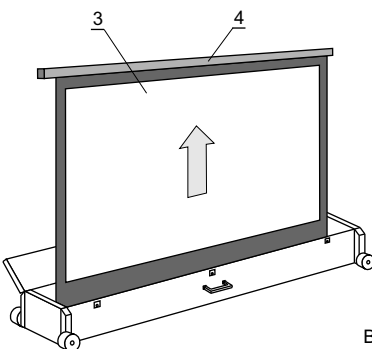

Bildwandfläche (3) mit Hilfe der Leiste (4) langsam bis zum Anschlag nach oben ziehen. Leiste (4) im markierten Bereich anfassen.  
**Achtung:** Quetschgefahr im Bereich der Scherengelenke!

### Nach Gebrauch:

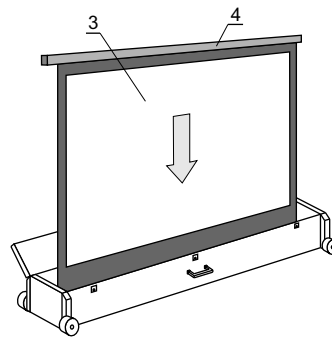

Bildwandfläche (3) mit Hilfe der Leiste (4) langsam nach unten drücken, bis die Bildwandfläche komplett eingerollt ist. Leiste (4) im markierten Bereich anfassen.  
**Achtung:** Quetschgefahr im Bereich der Scherengelenke!

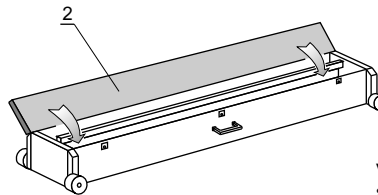

Verschlussdeckel (2) wieder schließen.  
**Achtung:** Quetschgefahr im Bereich des Verschlussdeckels (2)!

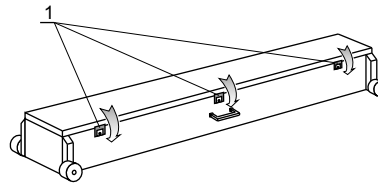

Verschlussklammern (1) schließen.

### Transport:

a)

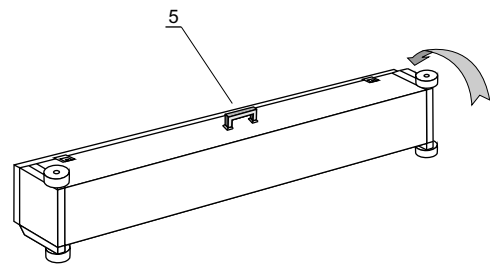

a) Bildwand auf die Seite legen und zum Tragen Tragegriff (5) benutzen.

b)

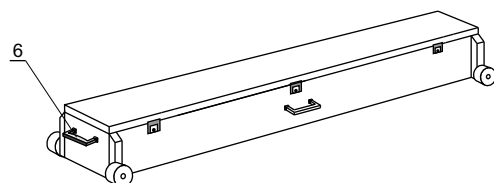

b) Bildwand am Tragegriff (6) hochziehen und rollen.

1.	<b>General safety rules</b> .....	1
2.	<b>Description</b> .....	4
2.1	Product description .....	4
3.	<b>Instruction manual</b> .....	4

## 2. Description

### 2.1 Product description

- ▶ Aluminium casing with four wheels
- ▶ Matured stretch mechanics for unproblematic handling
- ▶ Comfortable lowering and retracting of the screen surface
- ▶ Highly reflectable surface covered with a mother-of-perl fabric for even reflection and a colour-neutral picture
- ▶ Seamless surface
- ▶ Black border around the screen for exact picture boundary
- ▶ Compact transport measures
- ▶ Closable cap
- ▶ High function and lifespan

## 3. Instruction manual

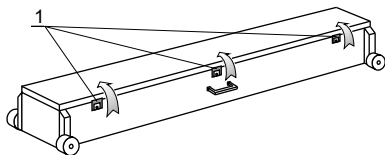

Release the clips (1).

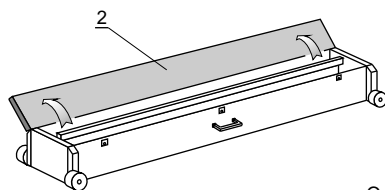

Open the cap (2) as far as it goes.  
**Caution:** Danger of crushing in the area of the cap.

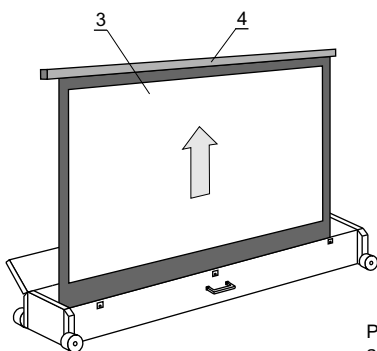

Pull the surface of the screen slowly as far as it goes to the top by using the rail (4). Touch the rail in the marked area.  
**Caution:** Danger of crushing in the area of the scissor joint.

## Desmontaje:

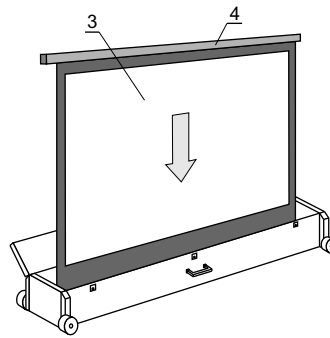

Apretar la pantalla de proyección (3) con ayuda de la regleta (4) lentamente hacia abajo hasta que la pantalla esté completamente arrollada. Sujetar la regleta (4) en el área marcada.

**Atención:** ¡Peligro de aplastamiento en el área de las articulaciones de tijera!

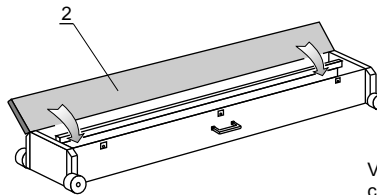

Volver a cerrar la caperuza de cierre (2).

**Atención:** ¡Peligro de aplastamiento en el área de la tapa de cierre (2)!

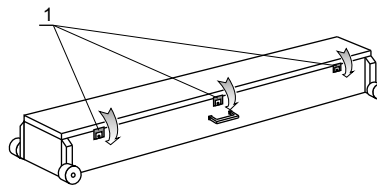

Cerrar las abrazaderas de cierre (1).

## Transporte:

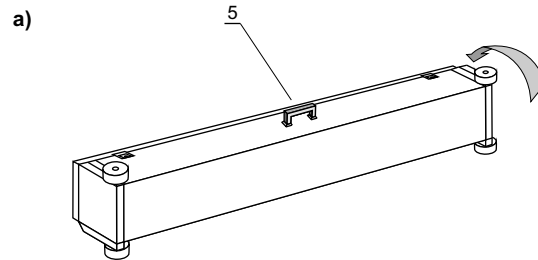

a) Colocar la pantalla en un costado y emplear para el transporte el asa de llevar (5).

b)

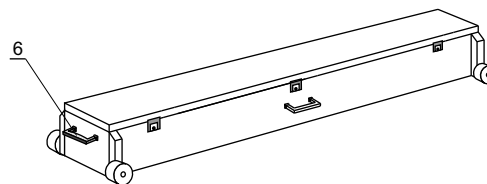

b) Tirar hacia arriba la pantalla en el asa de transporte (6) y enrollarla.

1.	<b>Avisos generales de seguridad</b> .....	1
2.	<b>Descripción</b> .....	8
2.1	Descripción del producto .....	8
3.	<b>Instrucciones de uso</b> .....	8

## 2. Descripción

### 2.1 Descripción del producto

- ▶ **Cuerpo de aluminio con cuatro rodillos**
- ▶ **Mecánica de sujeción avanzada para un manejo fácil**
- ▶ **Entrada y salida fáciles de la pantalla de proyección**
- ▶ **Superficie altamente reflectante y revestida de nácar de tipo tisular para una reflexión uniforme y una reproducción de imágenes con colores neutros**
- ▶ **Superficie sin costuras**
- ▶ **Marco negro de la pantalla de proyección para una delimitación exacta de la imagen**
- ▶ **Medidas compactas de transporte**
- ▶ **Tapa de cierre**
- ▶ **Elevada funcionalidad y longevidad**

## 3. Instrucciones de uso

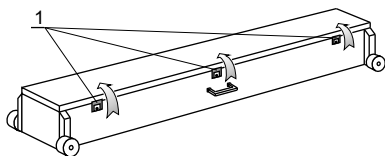

Soltar las abrazaderas de cierre (1).

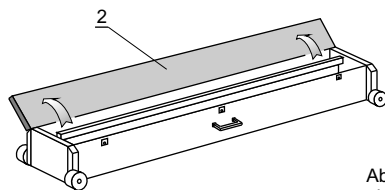

Abrir la tapa de cierre (2) hasta el tope.  
**Atención:** ¡Peligro de aplastamiento en el área de la tapa de cierre (2)!

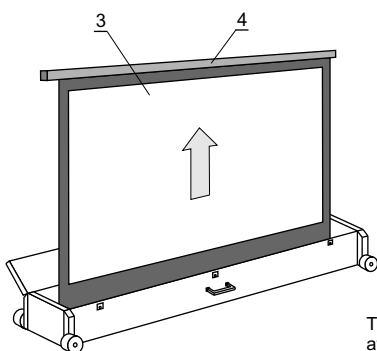

Tirar la pantalla de proyección (3) con ayuda de la regleta (4) en forma lenta hacia arriba hasta el tope. Sujetar la regleta (4) en el área marcada.  
**Atención:** ¡Peligro de aplastamiento en el área de las articulaciones de tijera!

### After use:

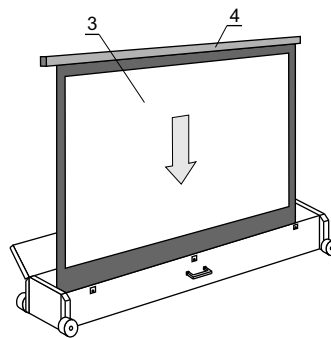

Pull the screen (3) down slowly by using the rail (4) until the surface of the screen is completely rolled up.  
**Caution:** Danger of crushing in the area of the scissor joint.

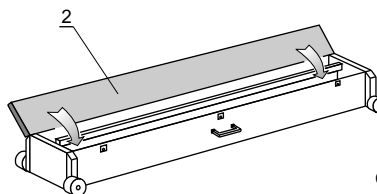

Close the cap (2) again.  
**Caution:** Danger of crushing in the area of the cap.

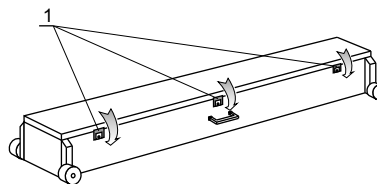

Close the clips (1).

### Transport:

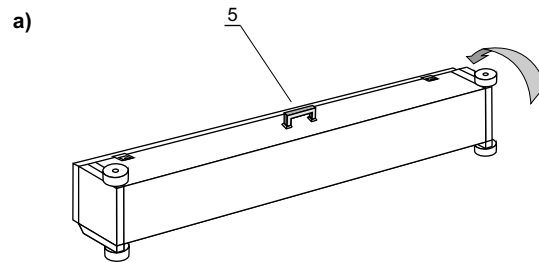

a) Turn the screen on its side and use the handle (5) for transportation.

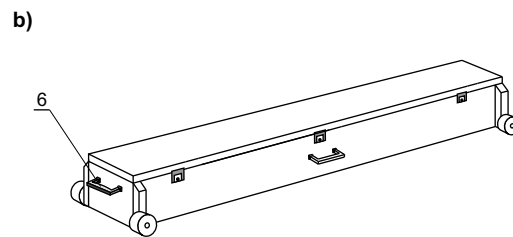

b) Pull up the screen at the handle (6) and roll it.

1.	Consignes de sécurité générales .....	1
2.	Description .....	6
2.1	Description du produit .....	6
3.	Mode d'emploi .....	6

## 2. Description

### 2.1 Description du produit

- ▶ Aluminium - Corps avec quatre roulettes
- ▶ Mécanisme de fixation parfaite pour la manipulation sans problèmes
- ▶ Fermeture et ouverture d'écran très confortable
- ▶ Perlmult-couche, hautement reflétée surface sur la base de tissu pour la réflexion proportionnée et pour la reproduction d'image de couleur neutre
- ▶ Surface sans soudure
- ▶ Cadre noir de surface d'écran pour l'exposition pour la limitation de champ d'exposition
- ▶ Dimension de transport compacte
- ▶ Dispositif de protection de fermeture
- ▶ Caractère fonctionnel et durée de vie élevée

## 3. Mode d'emploi

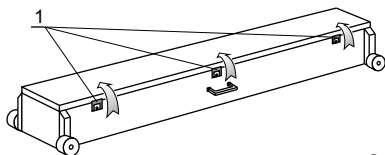

Ouvrir les serrures (1).

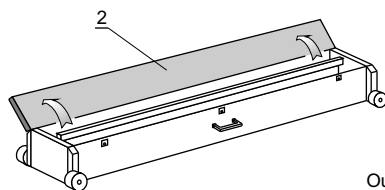

Ouvrir le couvercle (2) jusqu'à la butée.  
**Attention:** Risque de pincement au niveau du couvercle (2)!

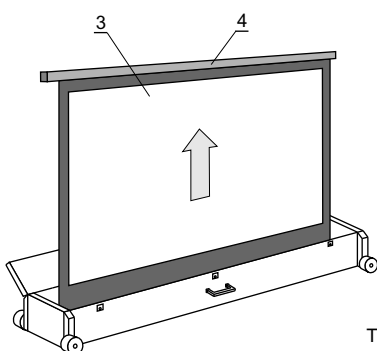

Tirer lentement la surface de projection (3) vers le haut jusqu'à la butée à l'aide de la barre (4). Tenir la barre au niveau du marquage.  
**Attention:** Risque de pincement au niveau des bras articulés!

## Après utilisation:

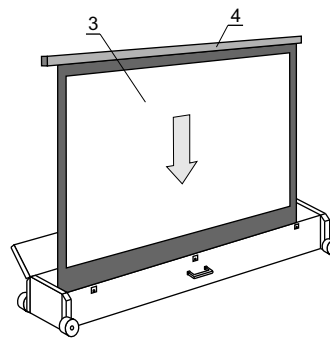

Pousser lentement la surface de projection (3) vers le bas à l'aide de la barre (4), jusqu'à ce que celle-ci soit complètement réenroulée. Tenir la barre au niveau du marquage.  
**Attention:** Risque de pincement au niveau des bras articulés !

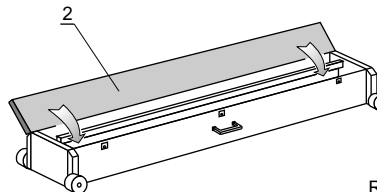

Refermer le couvercle (2)  
**Attention:** Risque de pincement au niveau du couvercle (2) !

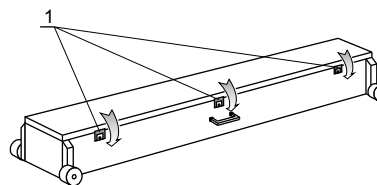

Fermer les serrures (1).

## Transport:

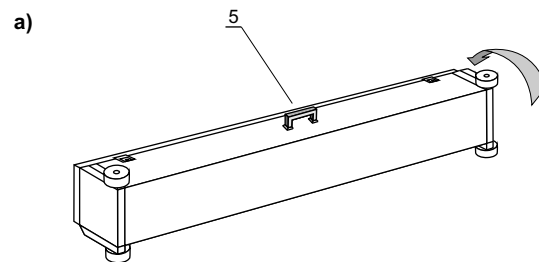

a) Tourner l'écran sur le côté et utiliser la poignée (5) pour le transport.

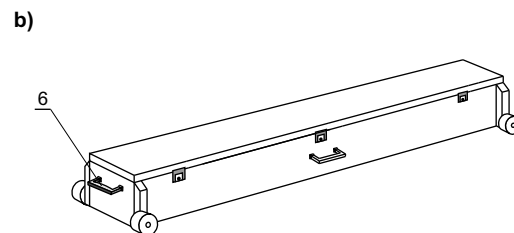

b) Lever l'écran par la poignée (6) et le rouler.